



Manual de Puntos de Servicio
Versión 2022

En este manual encontrará cada uno de los elementos que forman parte de nuestra identidad de marca, por lo tanto es una herramienta indispensable que describe las reglas que nos ayudarán a garantizar una comunicación gráfica eficiente y coherente en cualquier ámbito en el que esté expuesta la marca.

Para regularizar su implementación creando unidad, la marca se apoya en varios elementos gráficos como tipografías, formas, tamaños, colores, fondos, entre otros; los cuales también dan soporte para hacerla más versátil en cualquier uso.

Cualquier inquietud al respecto, por favor escribanos al correo electrónico marca@petromil.com

Puntos de Servicio



Tipos de PDS

CLASIFICACIÓN DE TIPO DE PDS

	A	B	C
VOLUMEN	Mayor a 60.000 Gal	Entre 30.000 Gal y 59.999 Gal	Menor a 30.000 Gal
UBICACIÓN	Capital	Municipio	Vereda
TIPO VÍA	Principal	Secundaria	Terciaria

La PDS debe cumplir con al menos dos criterios en el mismo tipo

Excepción en la categorización de puntos de servicio:

- **Acuerdos comerciales y por solicitud del aliado**, cuando se requiere una categoría diferente a la asignada por factores como: ubicación, mayor visibilidad, mayor inversión, proyección de crecimiento, entre otros.

Estas solicitudes son revisadas y aprobadas por Dirección Canal Retail y Gerencia de Clientes Estratégicos.

Tótem

El tótem es el elemento principal que nos garantiza la visibilidad e identificación a larga distancia en cada punto de servicio.

Al momento de definir su tipo, uso y altura, se debe tener en cuenta la mejor relación entre visibilidad, costo y presupuesto.

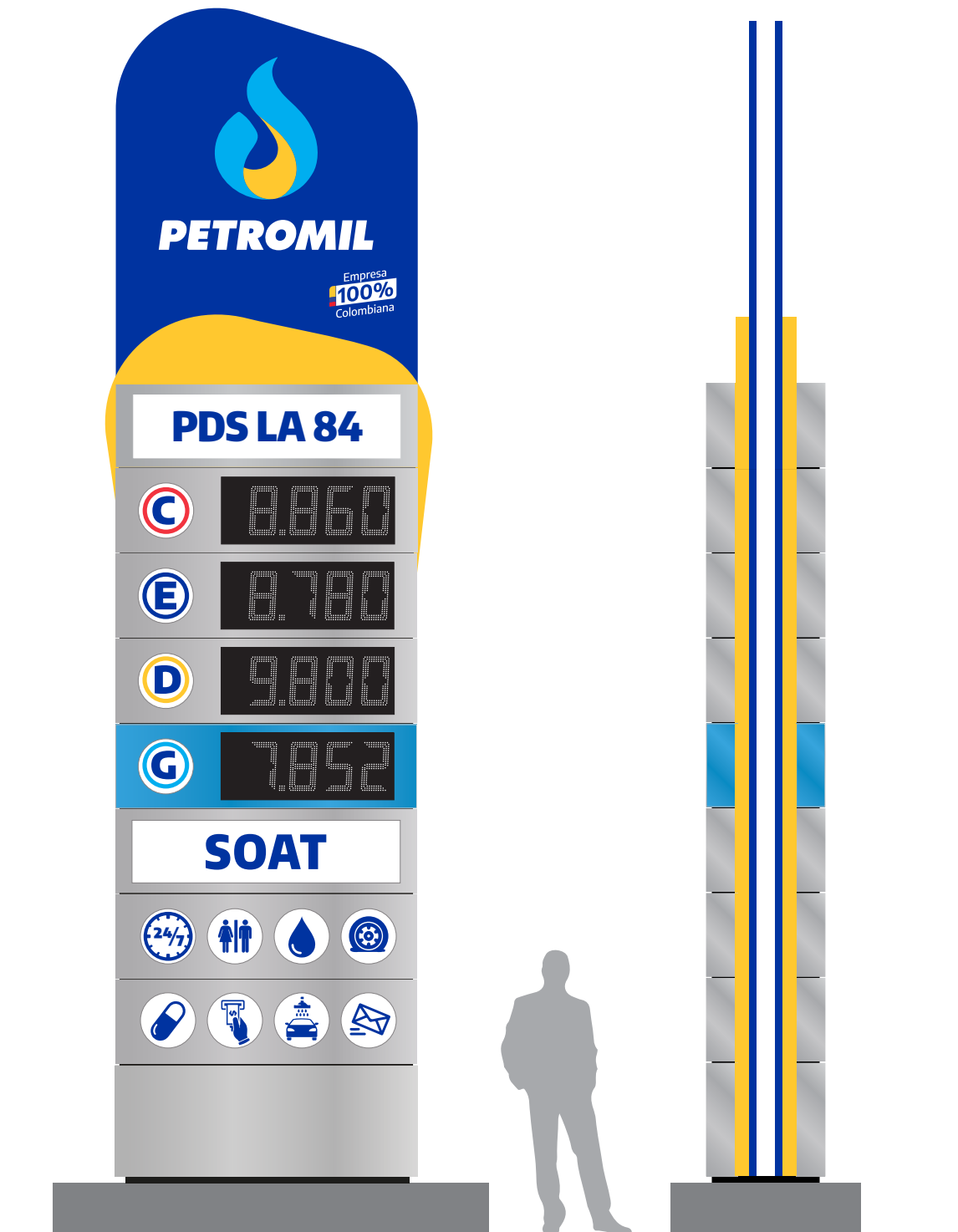

Tótem Áreas de Comunicación

Los tótem se pueden dividir desde 3 hasta 5 áreas de comunicación. Las 3 primeras son básicas para cualquier tótem.

Marca:

Este es el espacio para nuestra marca y el logotema "Empresa 100% colombiana" y debe garantizar su correcta visibilidad.

Combustibles:

Muestra los productos disponibles en cada PDS.

Nombre PDS:

Espacio reservado para el nombre oficial de cada PDS

Servicios Complementarios:

Son las facilidades o servicios que el usuario encontrará dentro de cada PDS. Ej: Baños, Horarios, Montallantas, hotel, entre otros.

Marcas de Cobranding:

Este espacio esta reservado para nuestros asociados dentro de cada PDS. Ej: tiendas de conveniencia, cajeros, servicios de mensajería, entre otros.

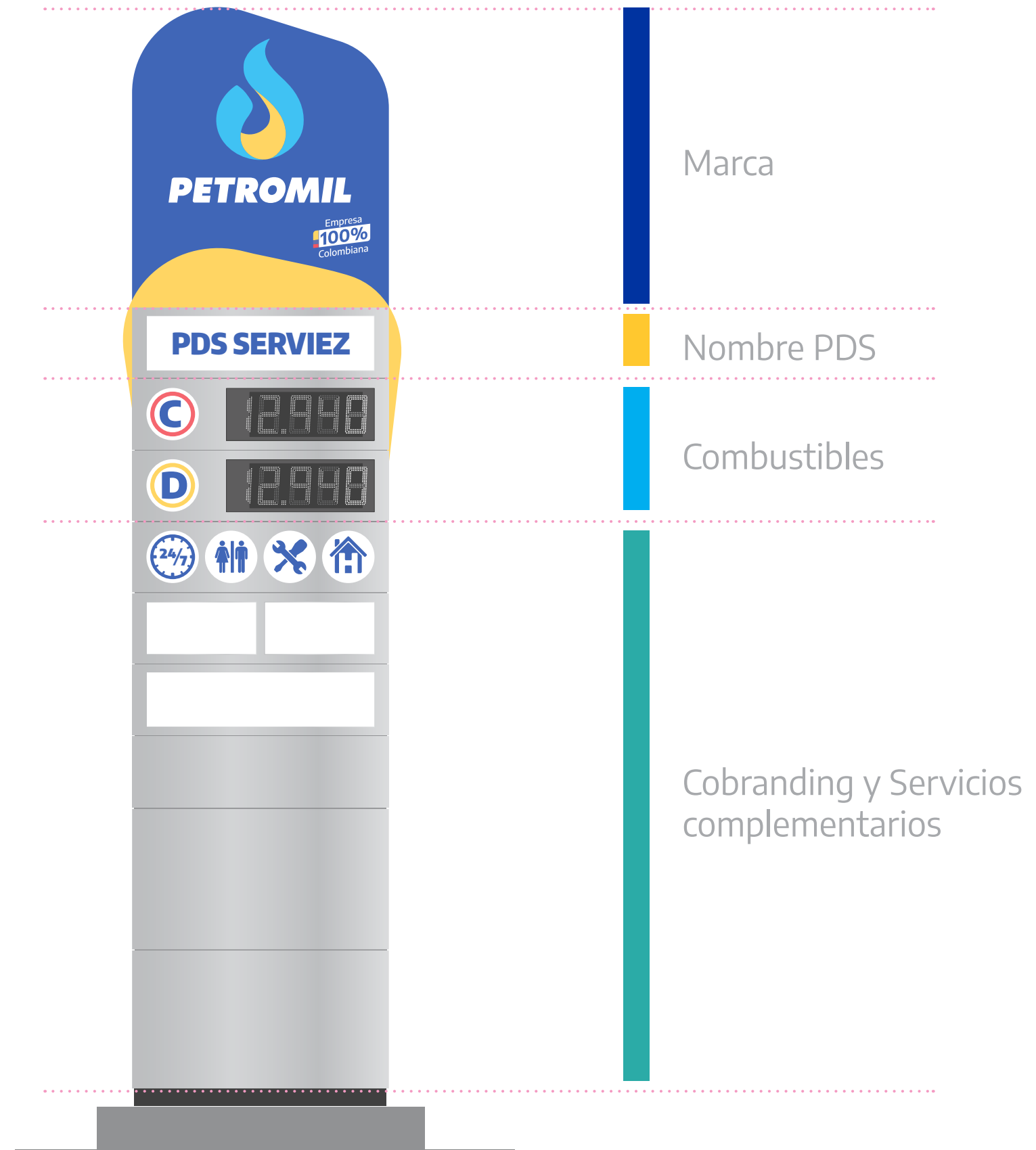

Tipos de Tótem

Según la clasificación por ubicación y tipo de vía se definen dos tipos de tótem: **Urbano** y **de Carretera**.

Dentro de esta clasificación se han establecido 3 clases de tótem: **tipo A, tipo B y tipo C** (para usos específicos).

La diferencia entre cada uno, se encuentra en la iluminación, detalles de forma y principalmente en el tipo de material con el que están contruidos:

- **Tipo A:** ACM (aluminio compuesto)
- **Tipo B:** lámina galvanizada
- **Tipo C:** Lona



Tótem Carretera Tipo A

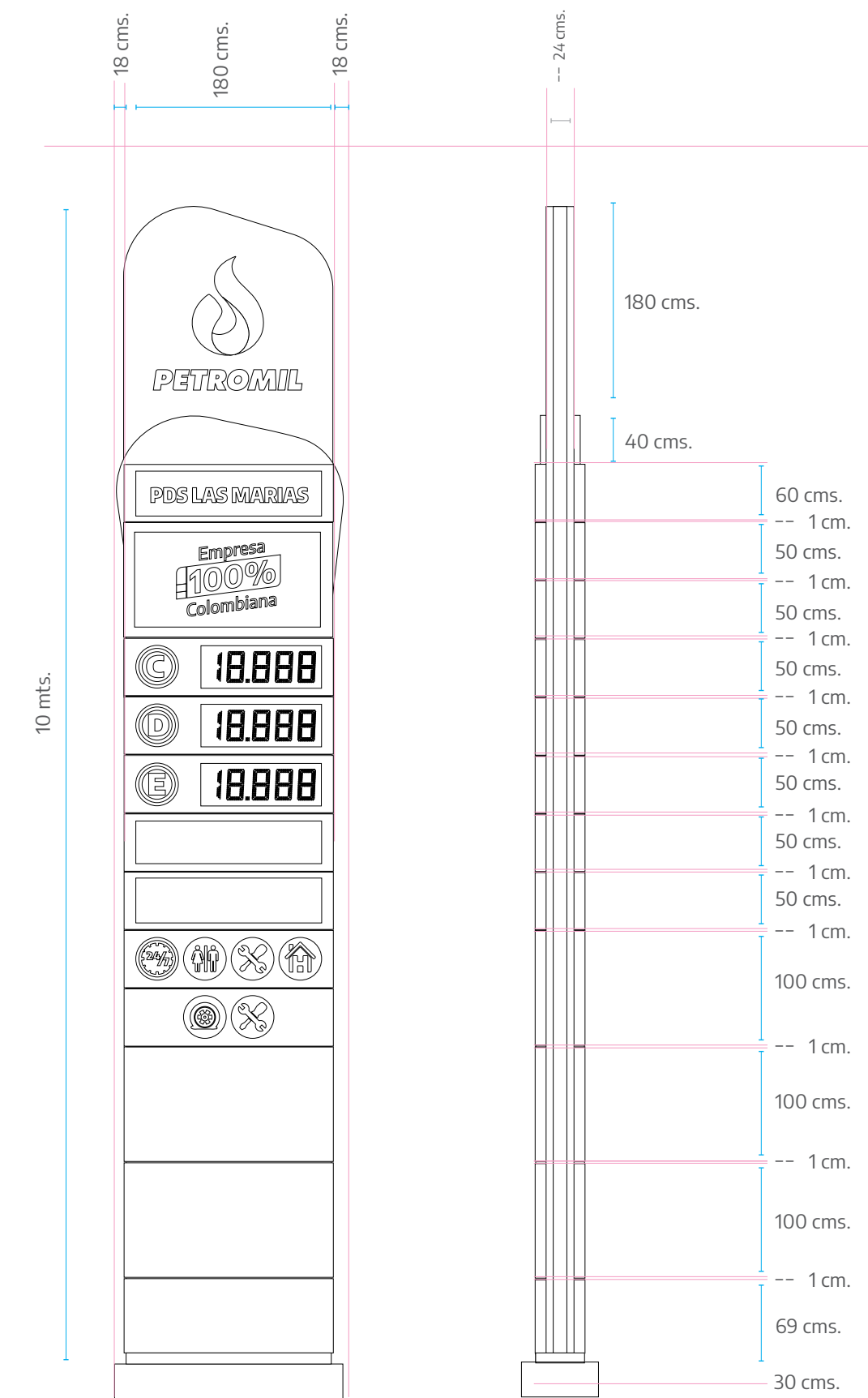
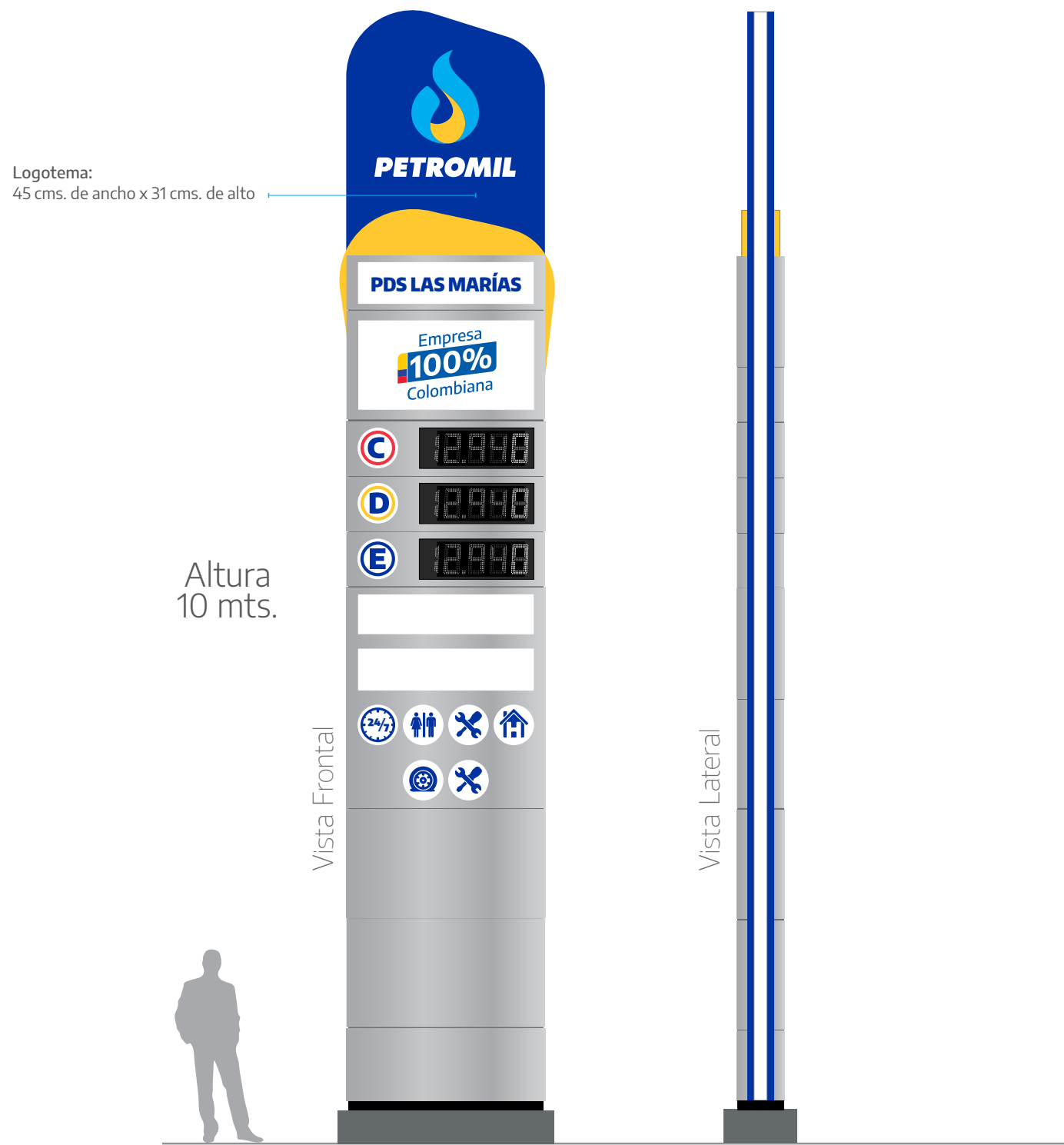

Tótem Carretera Tipo A

Al ser un sistema modular, esto nos abre un gran abanico de posibilidades de acuerdo a las necesidades de cada punto de servicio.

Este sistema nos permite crecer el tótem en la medida que las PDS lo requieran en el tiempo.

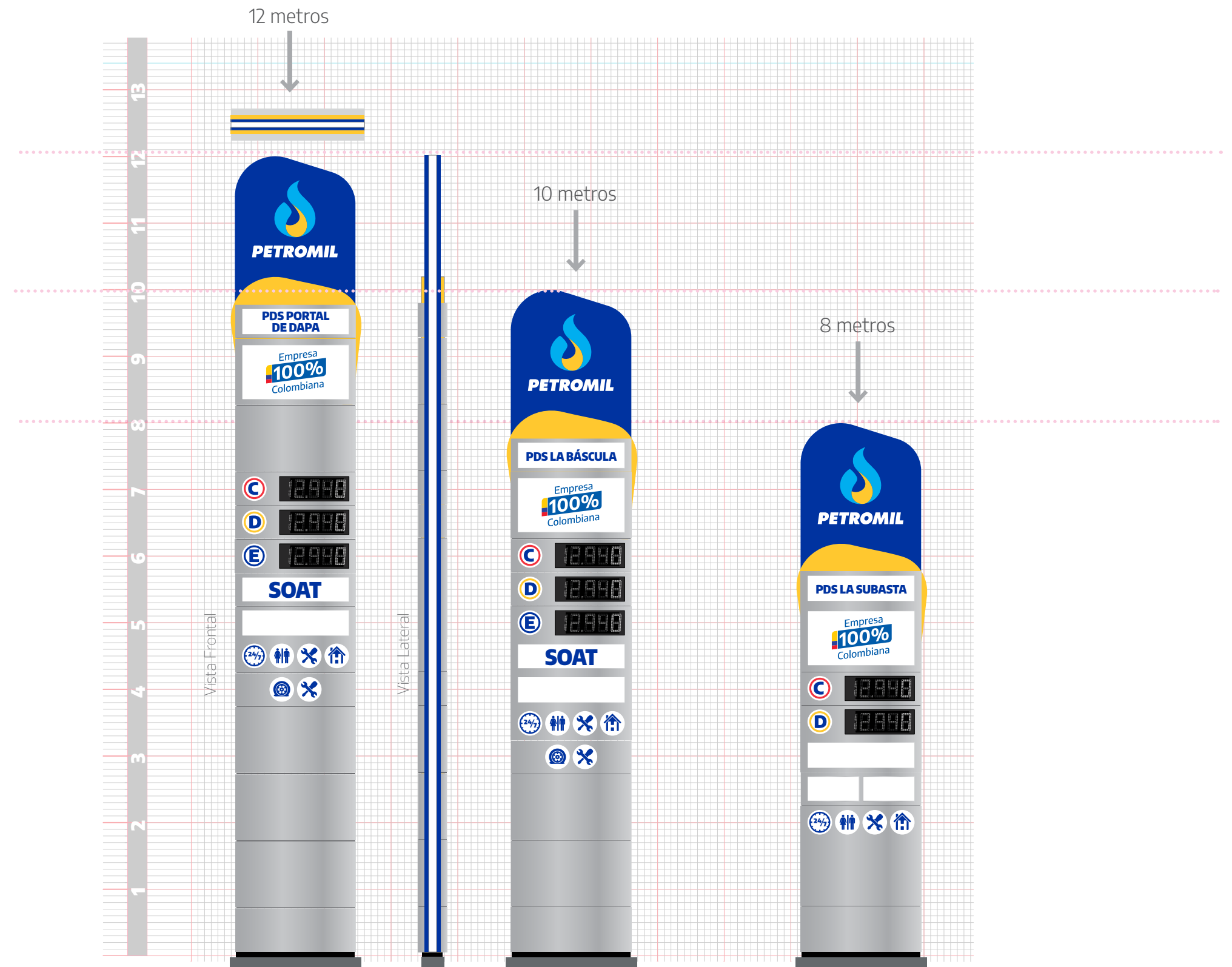

Tótem Carretera Tipo B

Logotema:
45 cms. de ancho x 31 cms. de alto

Altura
10 mts.

Vista Frontal

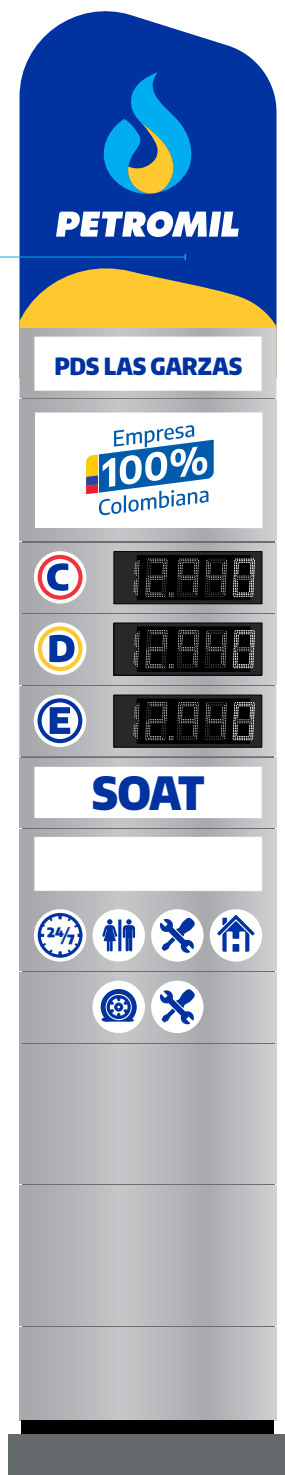

Vista Lateral

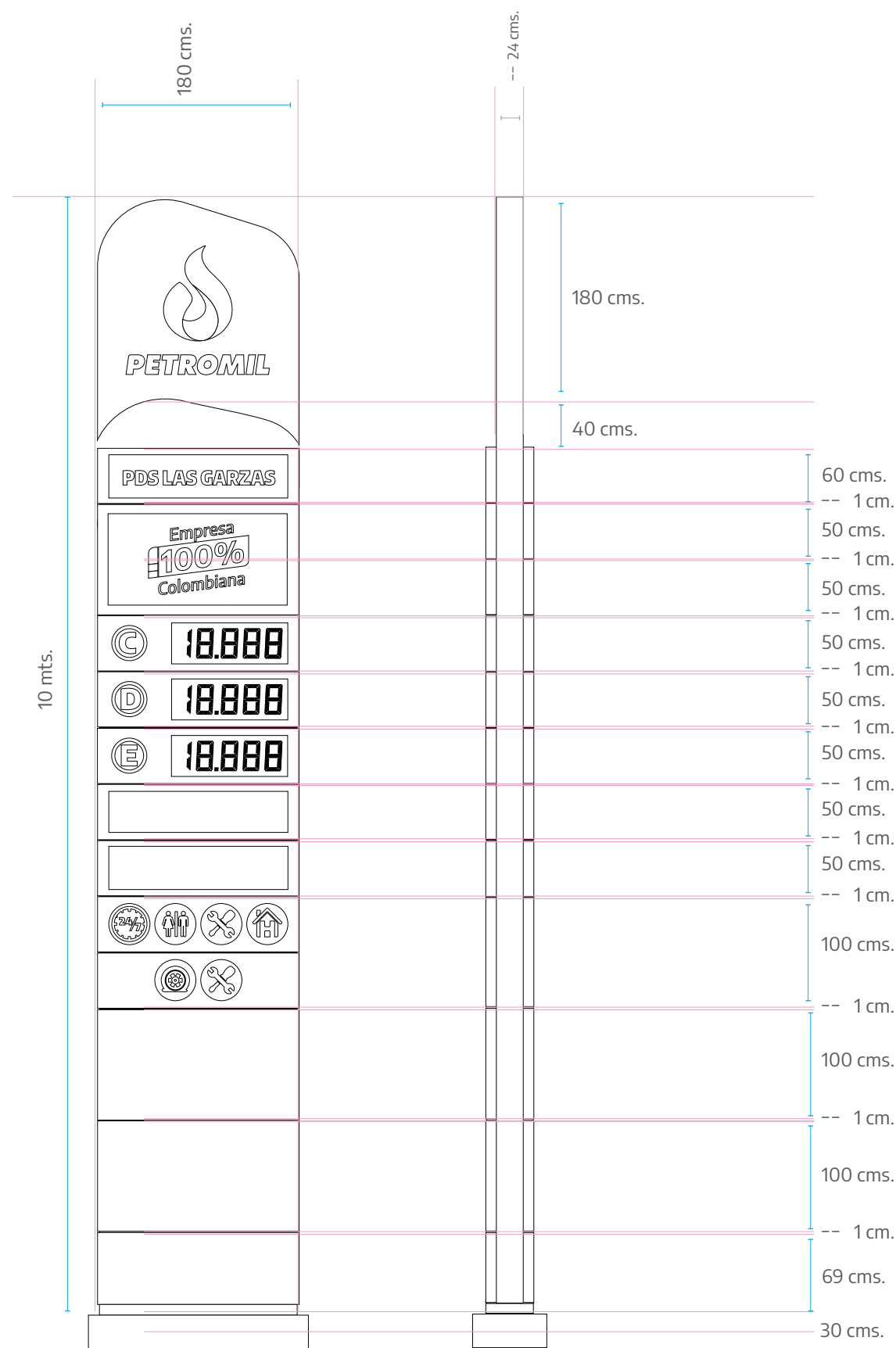
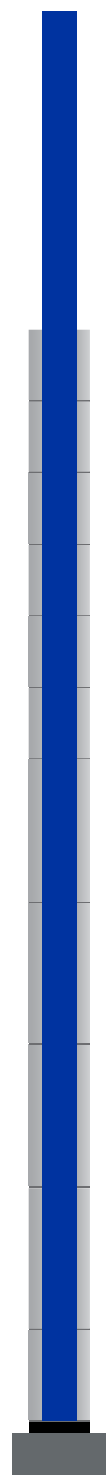

Tótem Carretera Tipo B

Al ser un sistema modular, esto nos abre un gran abanico de posibilidades de acuerdo a las necesidades de cada punto de servicio.

Este sistema nos permite crecer el tótem en la medida que las PDS lo requieran en el tiempo.

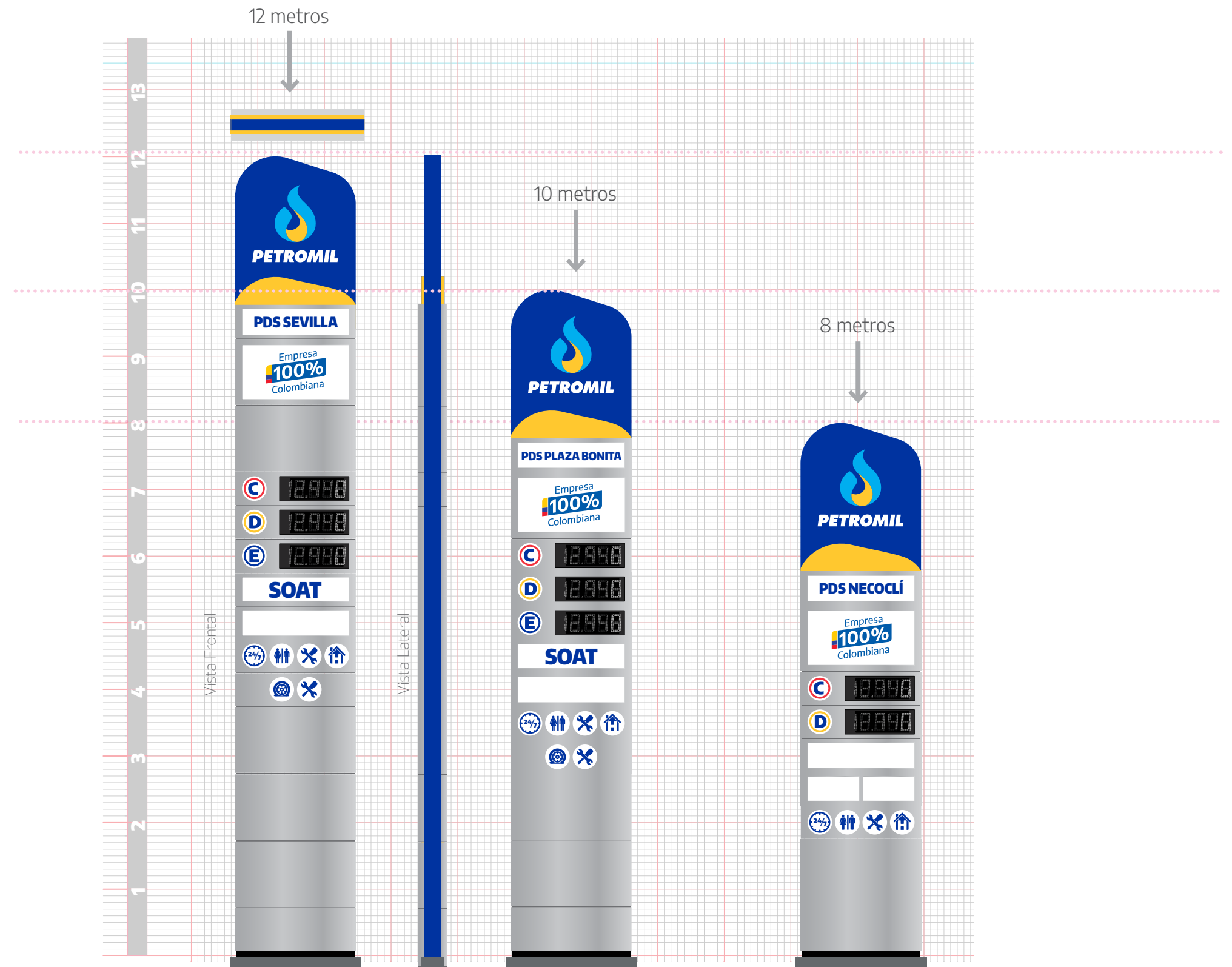

Tótem Carretera Tipo C

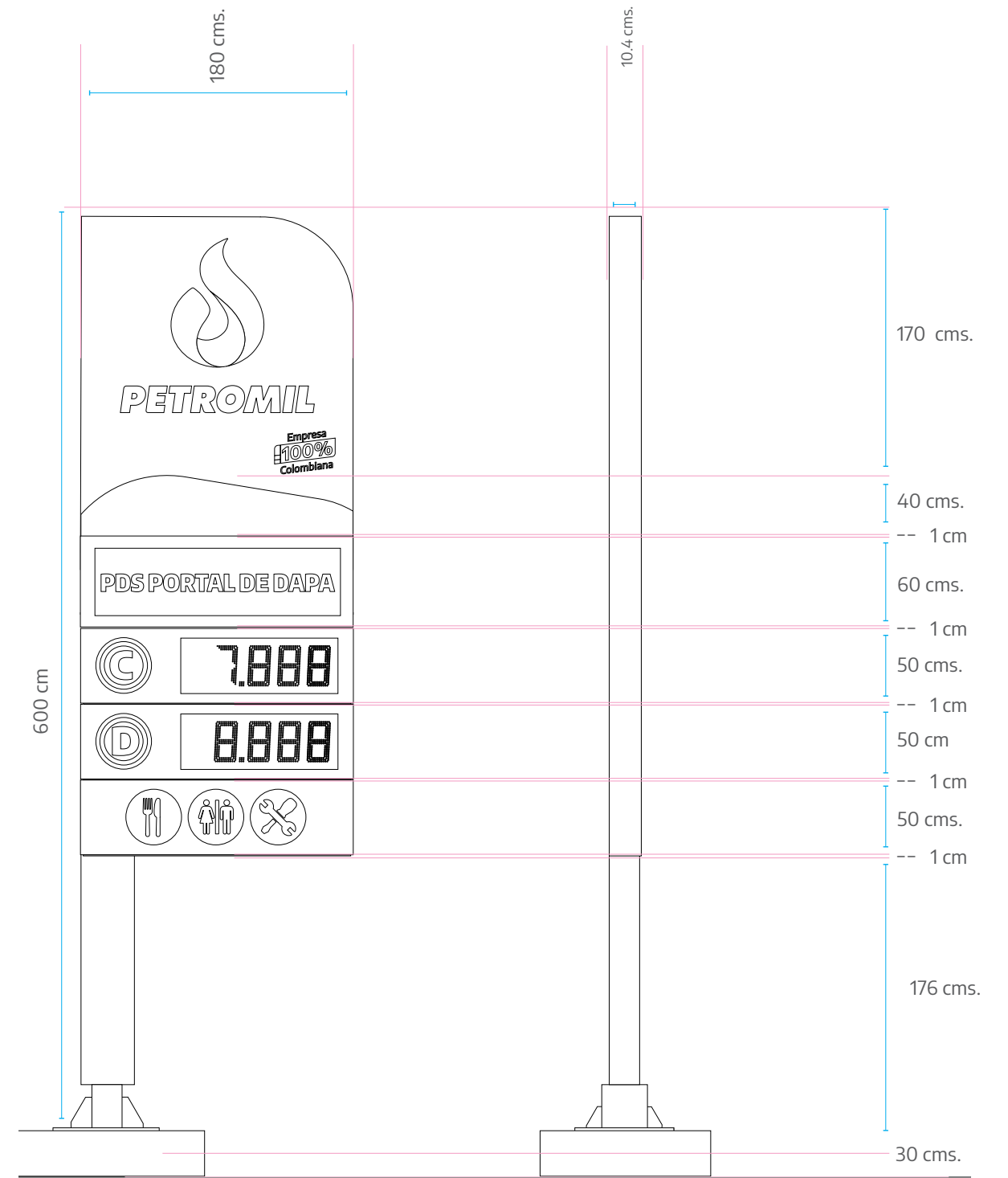
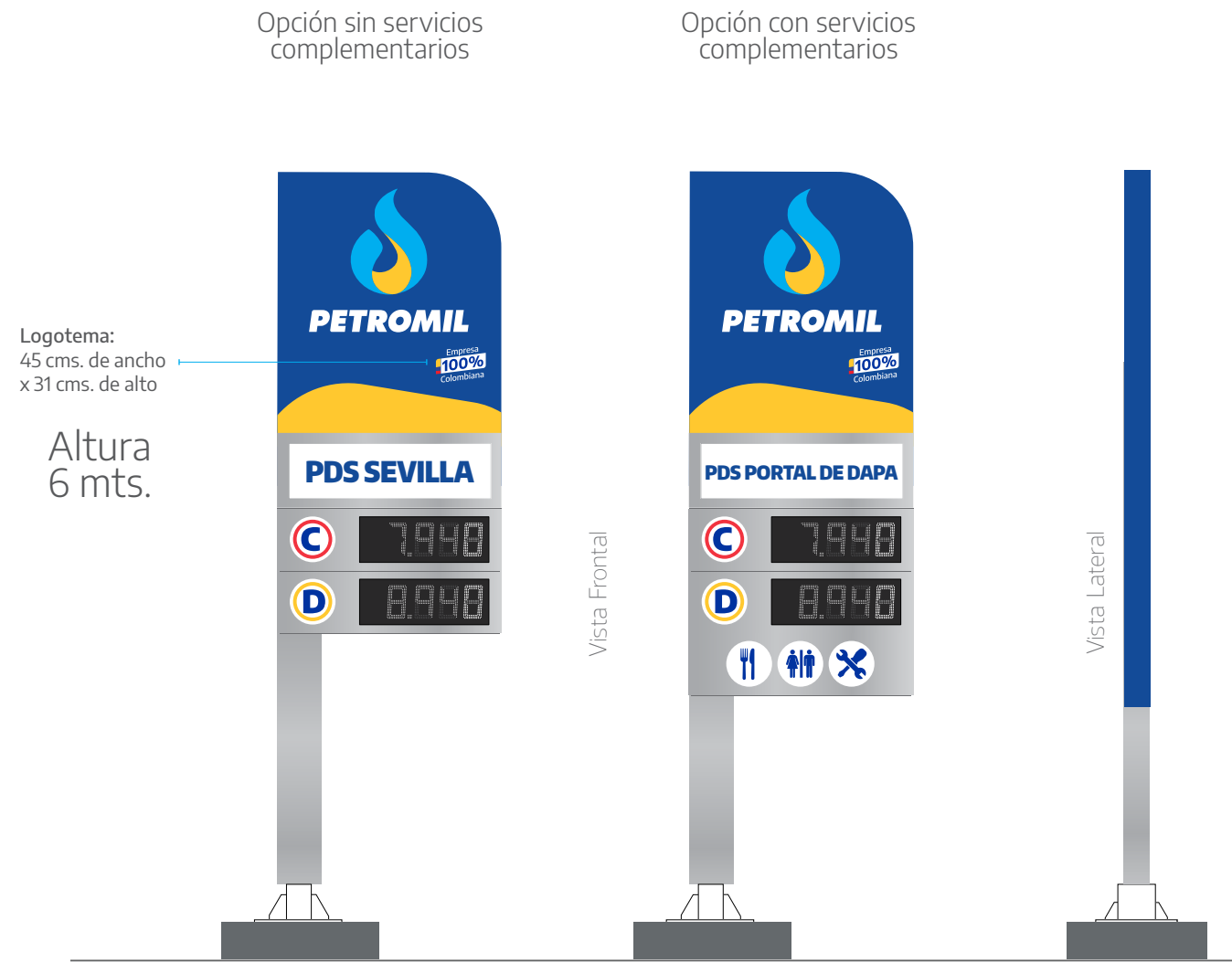

Tótem Carretera Tipo C

Este tótem tipo bandera se caracteriza por estar fabricado en lona impresa, mantiene el sistema modular y permite como máximo 3 módulos para nombre del PDS y productos, incluye el logotema en el módulo superior azul debajo de la marca.

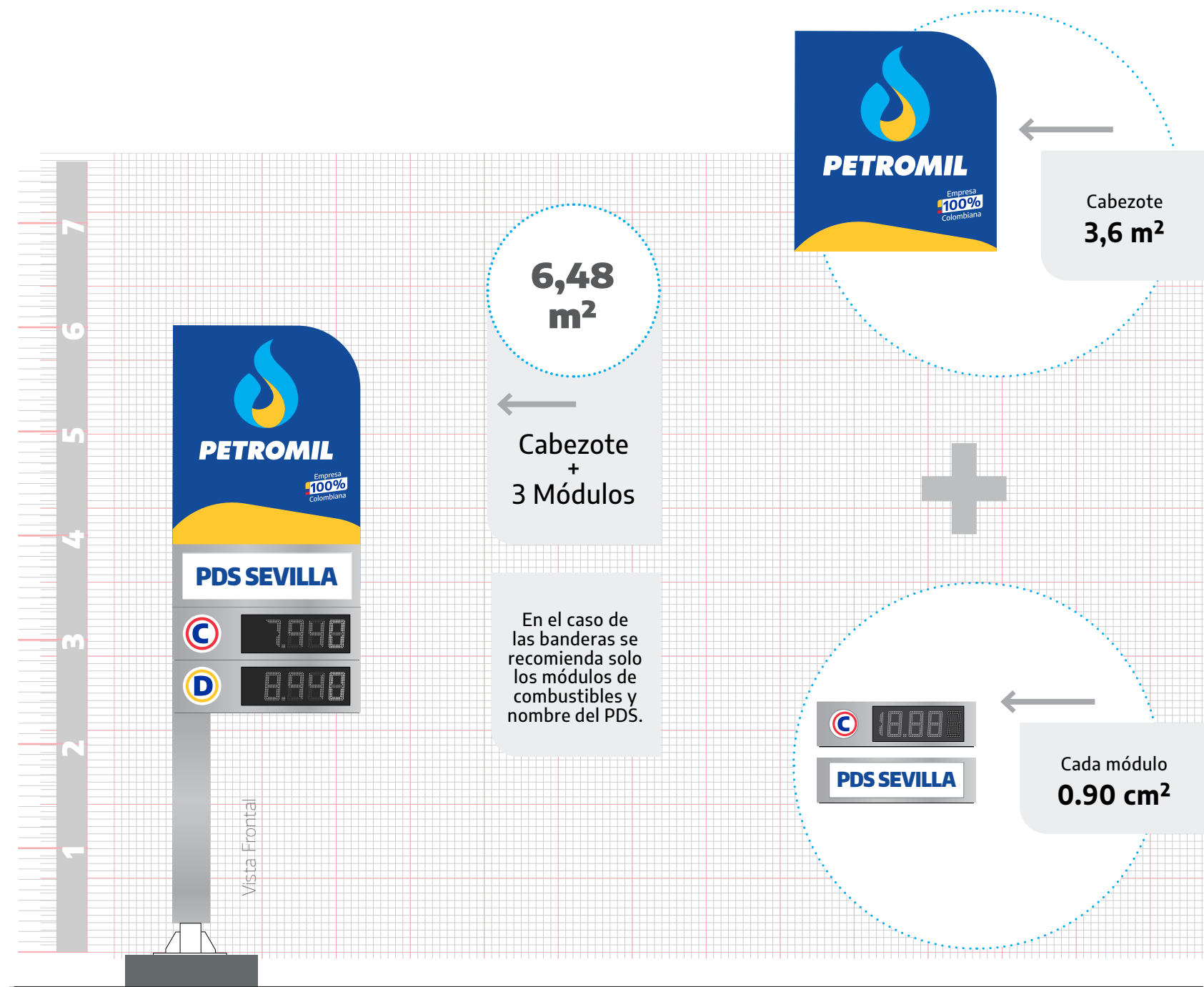

Tótem urbano



Tótem Urbano - Tipo A

Para las áreas urbanas se diseñó el tótem en unas medidas más acordes al contexto urbano.

Logotema:
45 cms. de ancho x 31 cms. de alto

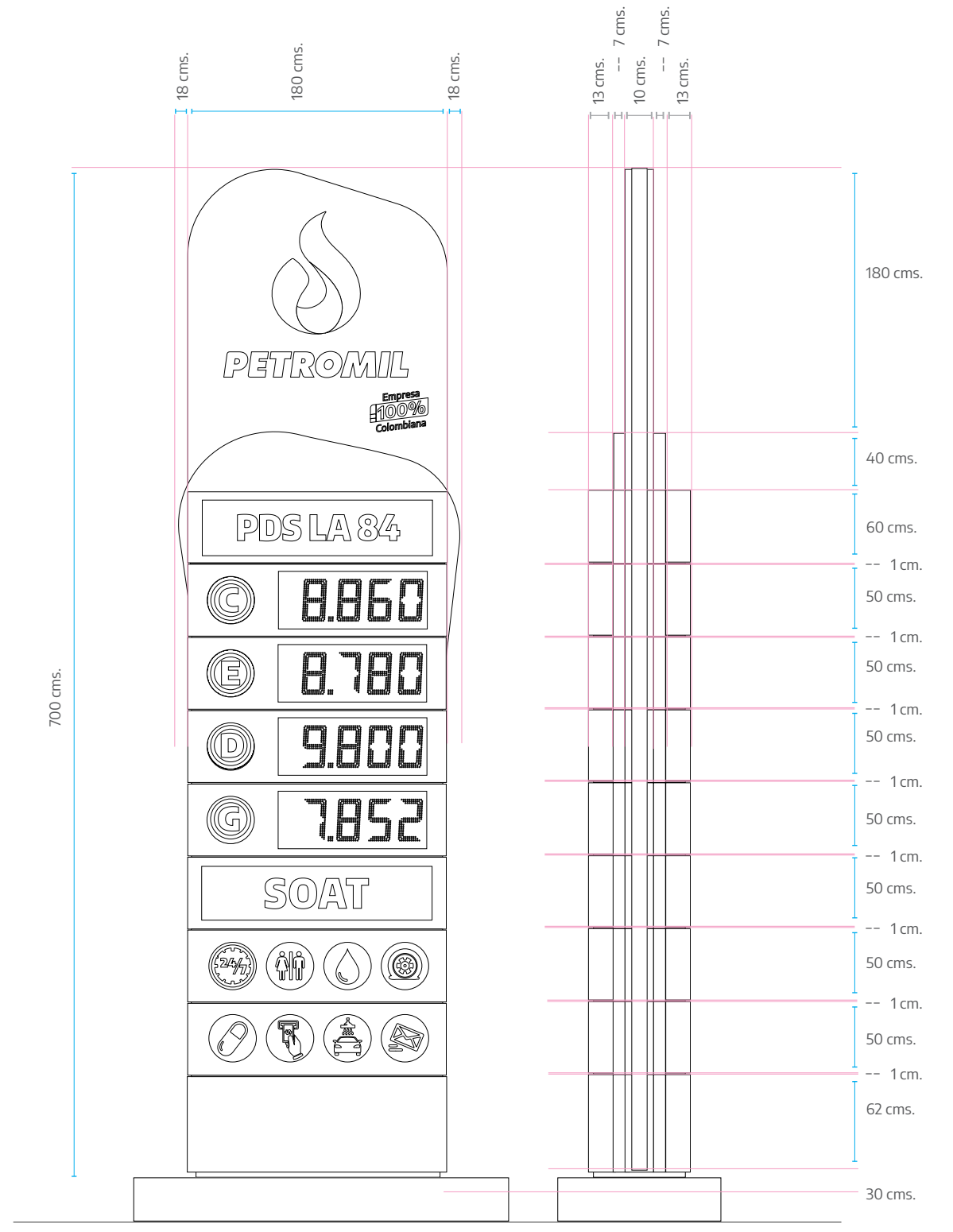
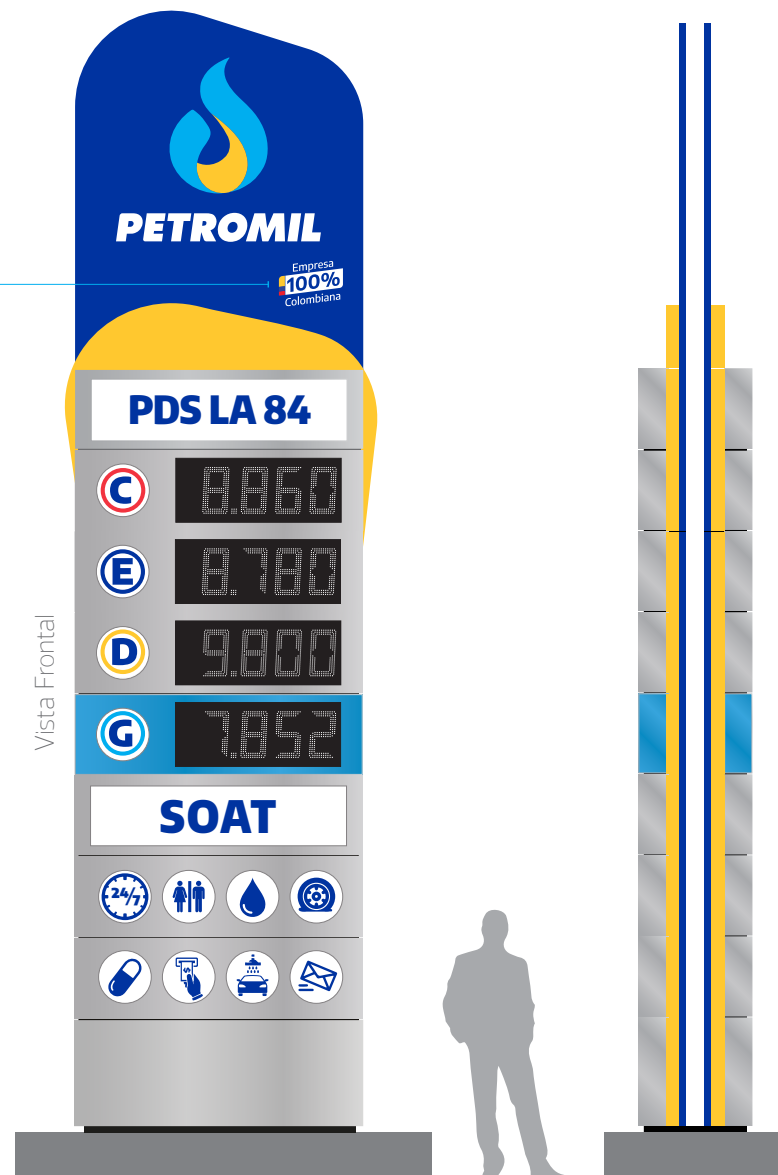

Tótem Urbano - Tipo B

Para las áreas urbanas se diseñó el tótem en unas medidas más acordes al contexto urbano.

Logotema:
36 cms. de ancho x 26 cms. de alto

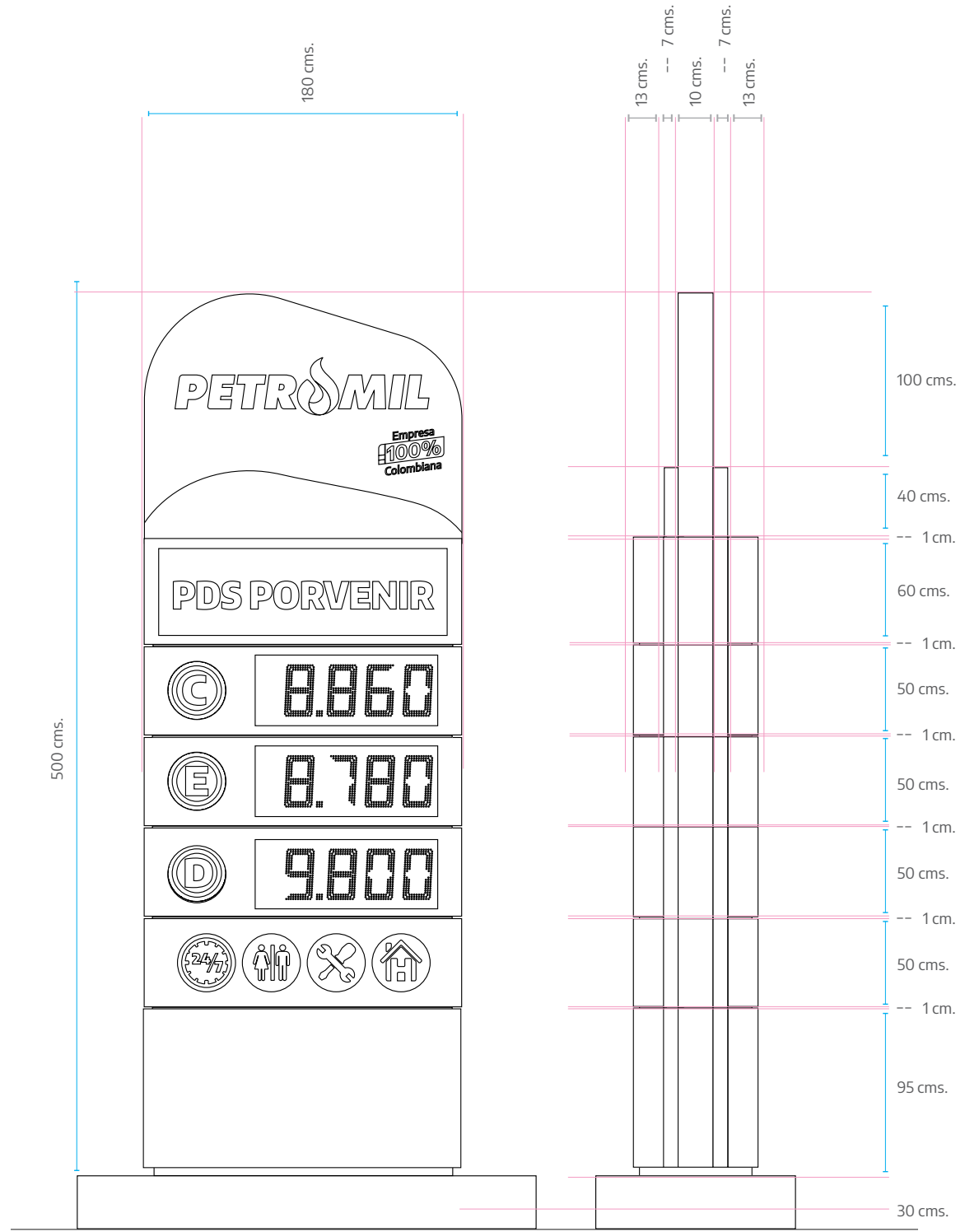

Tótem urbano - Burbujas

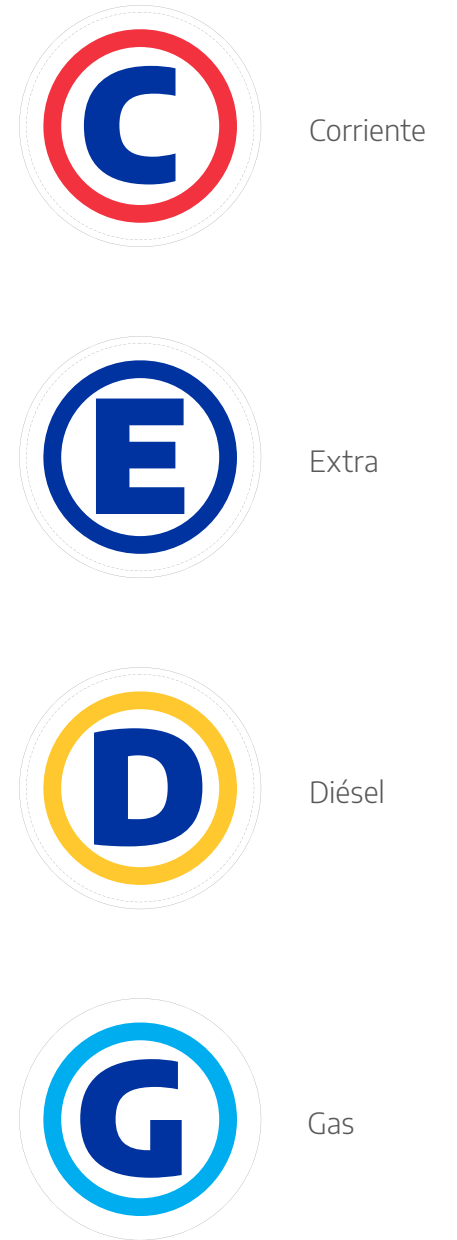
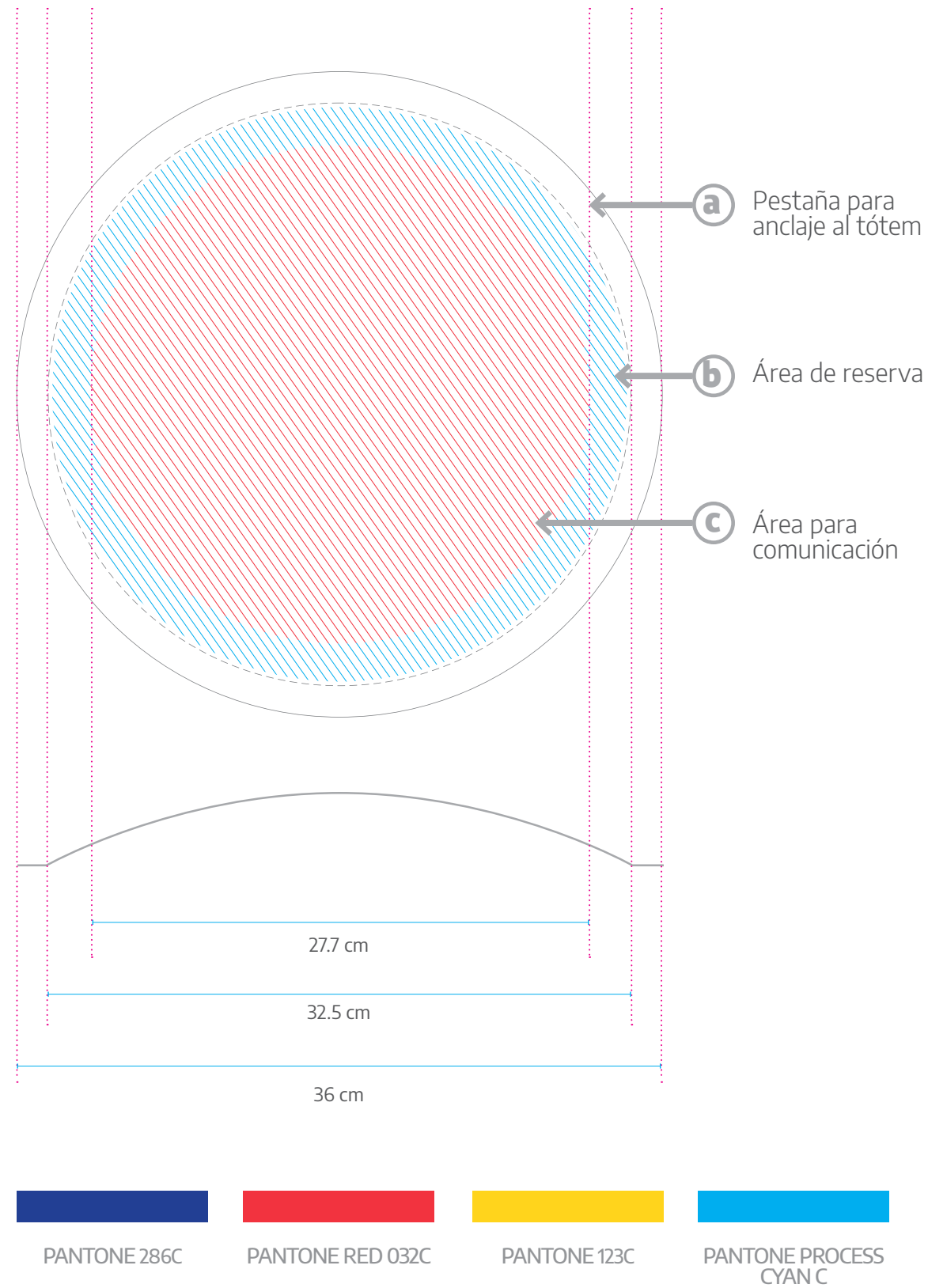

Tótem urbano - Servicios



24 Horas



Baños

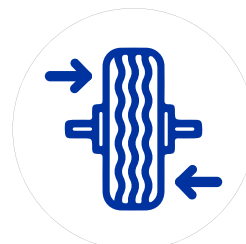

Alineación y Balanceo



Taller



Pagos Electrónicos



Cajero Automático



Comidas



Lavado Carros



SOAT



Espacio Taxis



Lubricantes



Montallantas



Hotel



Envíos



Droguería



Wifi



MInimarket

Tótem - Nombre PDS

Todos los PDS deberán tener el nombre propio acompañado de la abreviatura PDS o PODS.

Para la marcación de nombres en este módulo utilizamos la tipografía **Encode Sans Condensed Black**, que pertenece a la familia Encode, creada y diseñada bajo licencia [OpenFont License](https://openfontlicense.com/), que nos permite su libre uso, sin restricciones y distribución sin costo.

Esta tipografía se encuentra disponible en el sitio web de Google Fonts: <https://fonts.google.com/specimen/Encode+Sans+Condensed>

La tipografía Encode Sans Condensed solo debe ser utilizada en su versión Black para la marcación de las PDS en los Tótem, cualquier otro uso de esta tipografía y sus versiones (Thin, Light, etc.) está prohibida.

A -- Manejo nombres puntos de servicio

Esta versión está calculada para nombres de hasta 15 caracteres, el nombre del PDS se debe ubicar centrado óptico en el área de reserva, al mayor tamaño posible dentro de esta sin cambiar sus especificaciones.

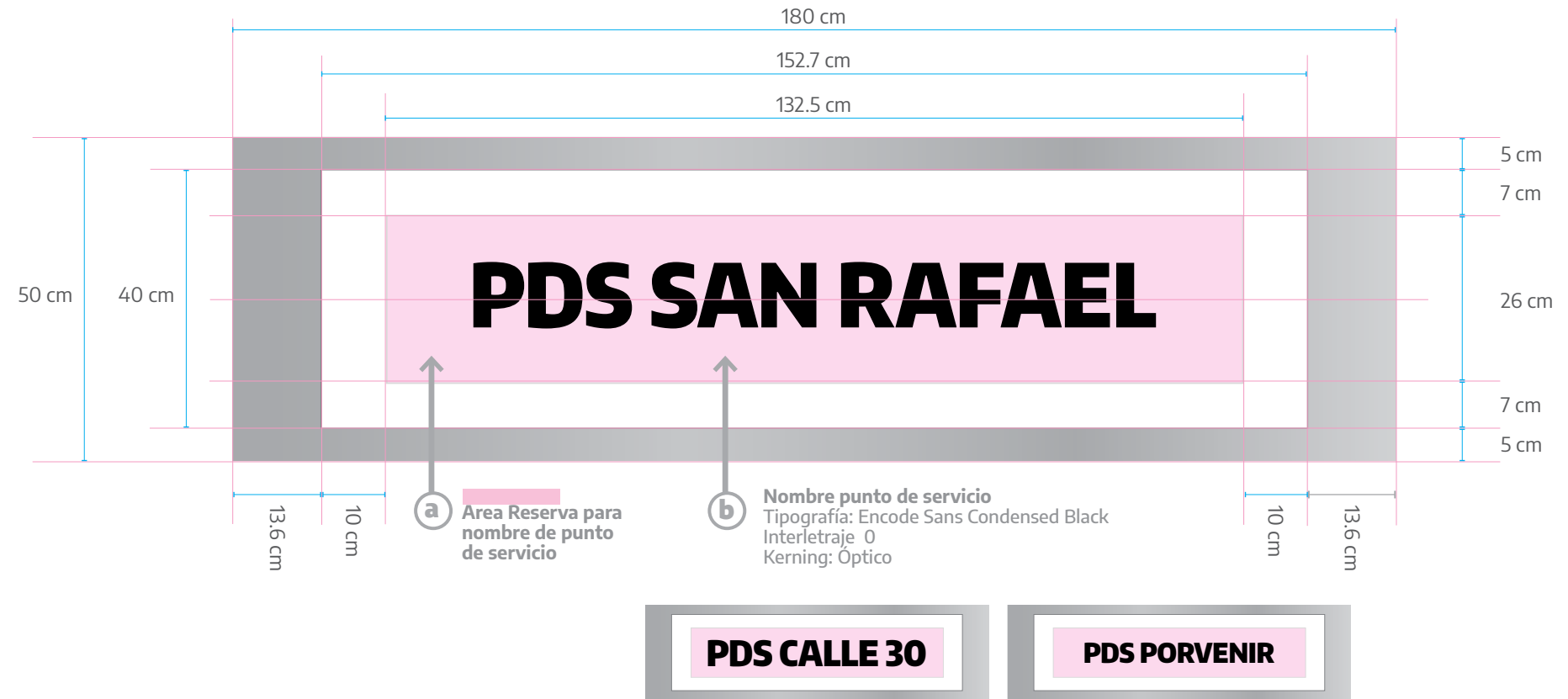

B -- Manejo para nombres largos

Esta versión está calculada para nombres de más de 16 caracteres

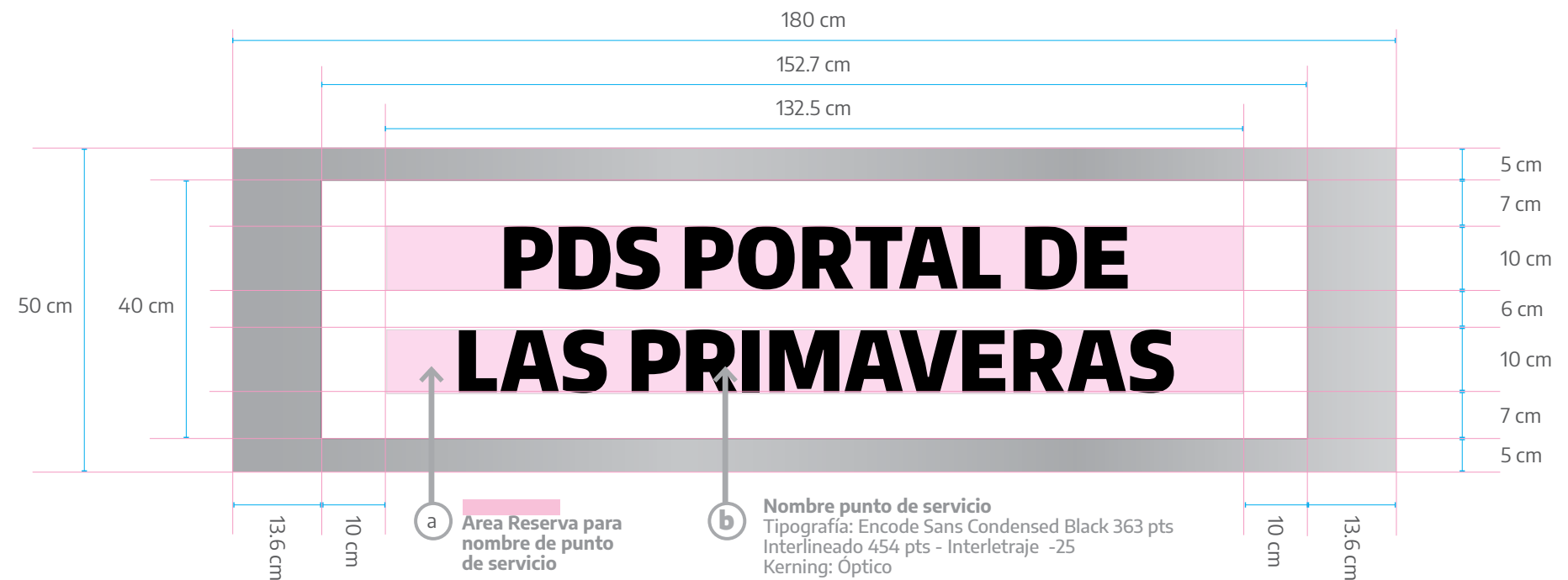

Tótem - Logotema

El logotema es la representación gráfica de una temática temporal que busca reforzar la marca a través de un mensaje específico.

No puede ser modificado manualmente, su tamaño debe mantener las especificaciones aquí descritas.

Aplicaciones:

Para los tótem más altos (8 mts de altura en adelante) el logotema deberá ir ubicado en el módulo que se encuentra debajo del nombre del PDS y para tótem iguales o menores a 7 mts. se ubicará en el módulo azul superior de la marca debajo del logo principal.

Medidas establecidas para tamaño del logotema

Partiendo de la medida base de 180 cms. de ancho y tomando como referencia 50 cms. de altura, el tamaño del logotema debe corresponder al **70%** del área destinada, donde la altura representa el **100%** total del espacio a utilizar, con la finalidad de garantizar la proporción correcta en las distintas variaciones de altura que puedan implementarse dependiendo del tamaño y tipo de tótem.



Espacios para logotema

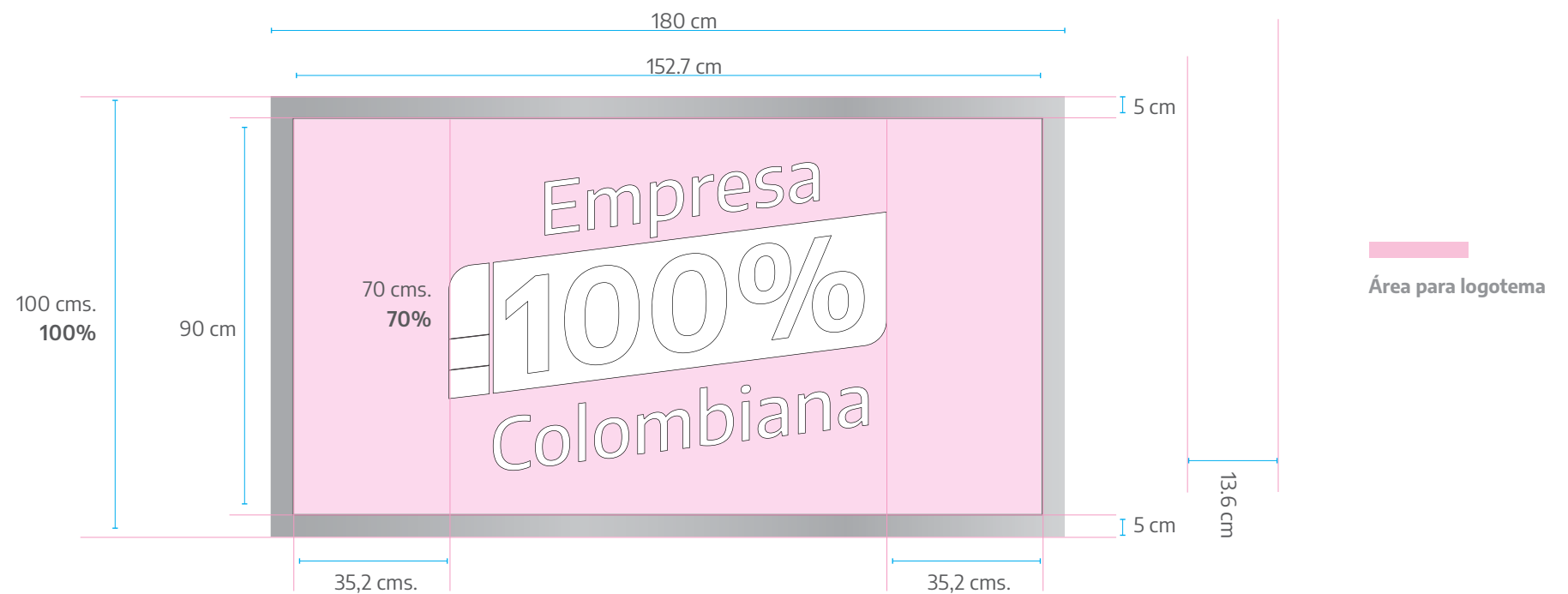

Tótem - Asociados

Excepciones: El módulo de asociados solo está permitido en tótem ya construidos, en las nuevas versiones se debe omitir, a menos que sea necesario.

A -- Espacios para Asociado

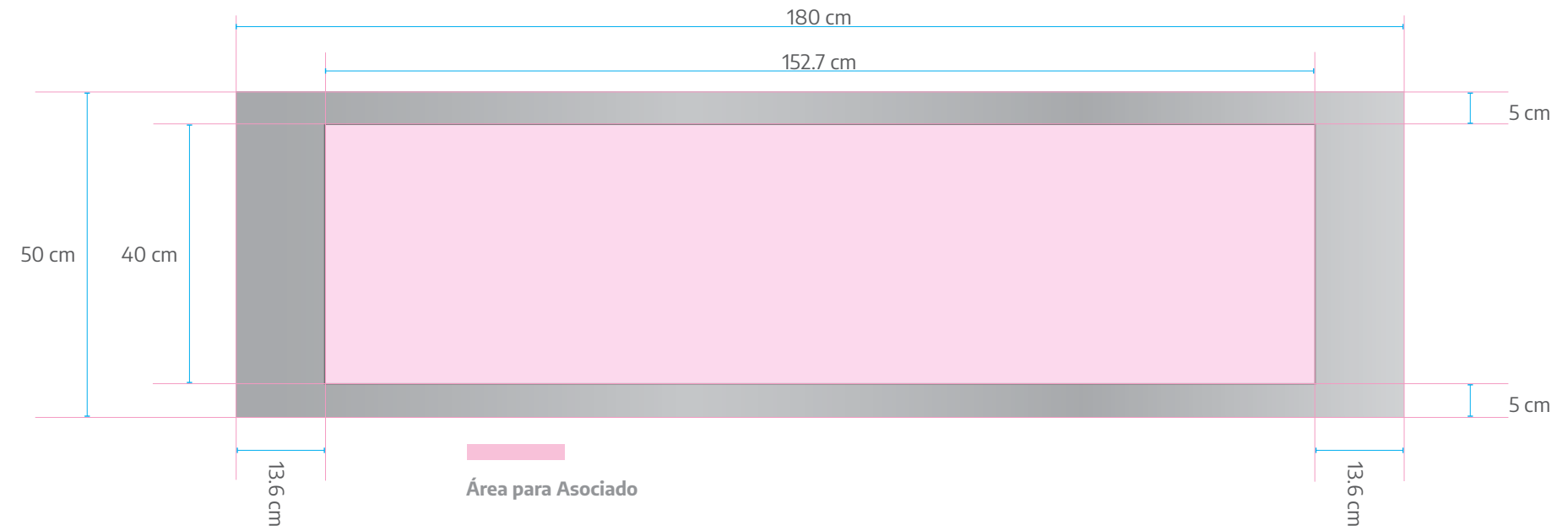

B -- Espacios para 2 Asociados

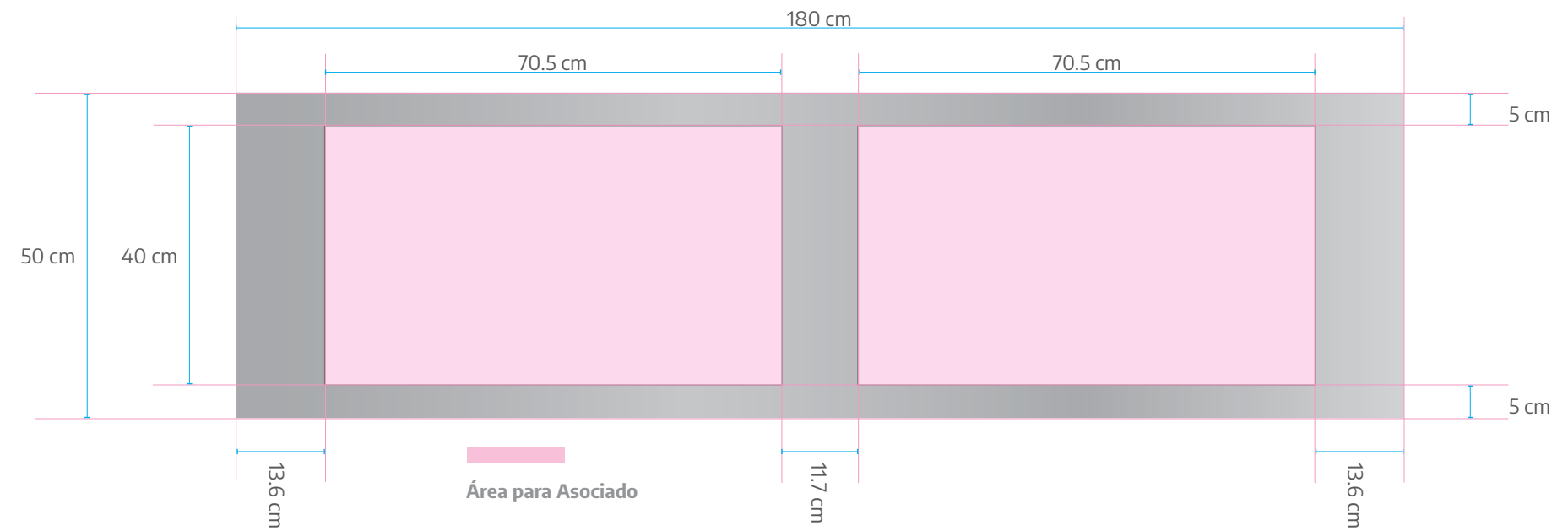

Tótem Complementarios

Se ha establecido para los servicios complementarios que requieran mayor protagonismo un espacio en módulos similares a los de asociados.

Espacios para complementarios

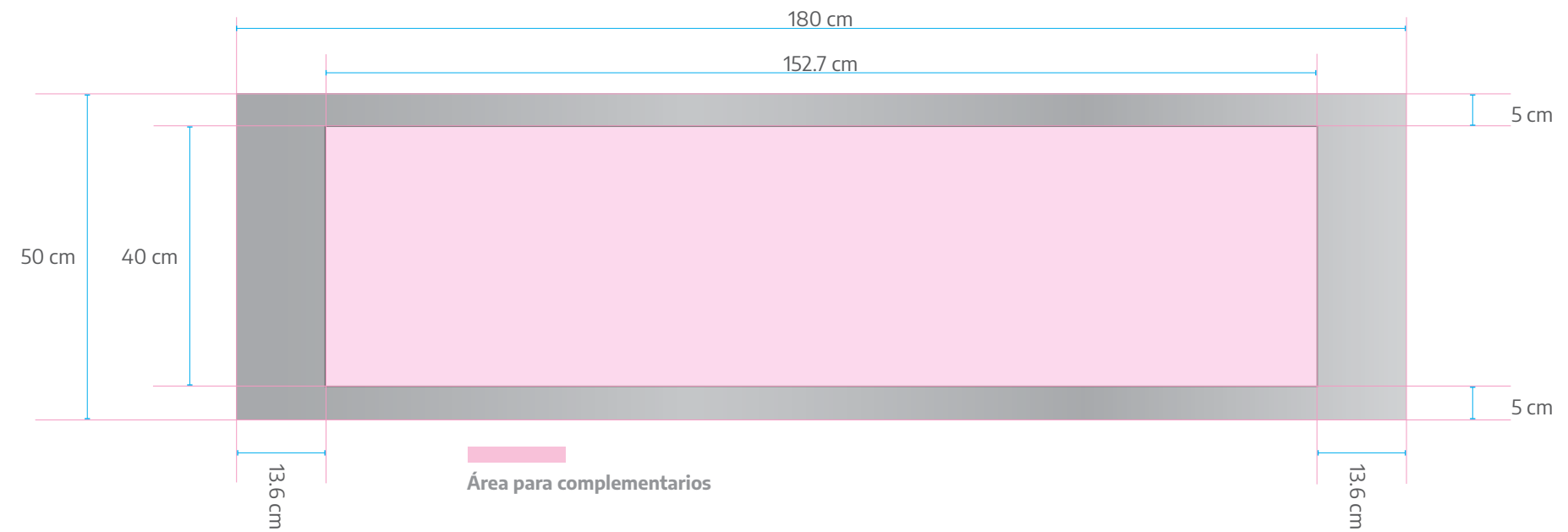

Monolito Urbano

Algunas de nuestros puntos de servicio, por temas de visibilidad, necesitan un apoyo puntual en los precios, es por esto que desarrollamos una línea especial de monolitos de hasta 3,50 mts. de altura.

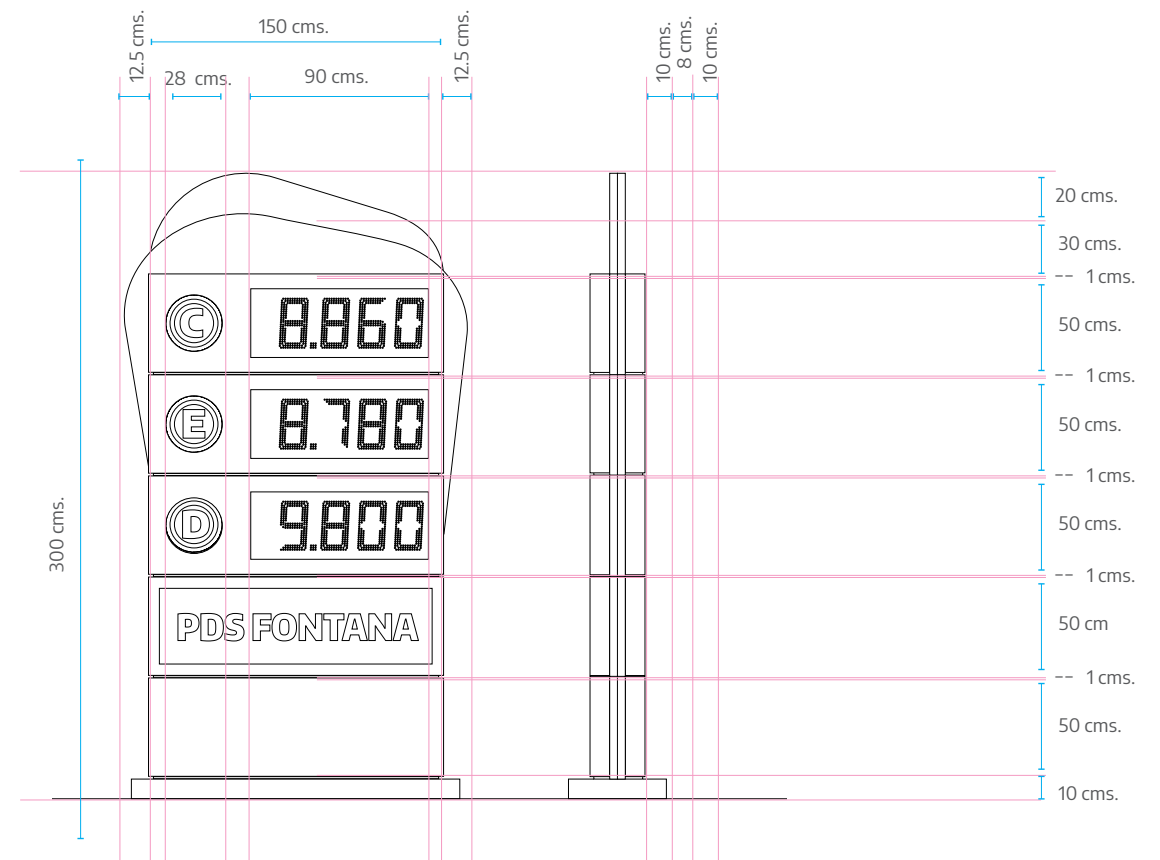
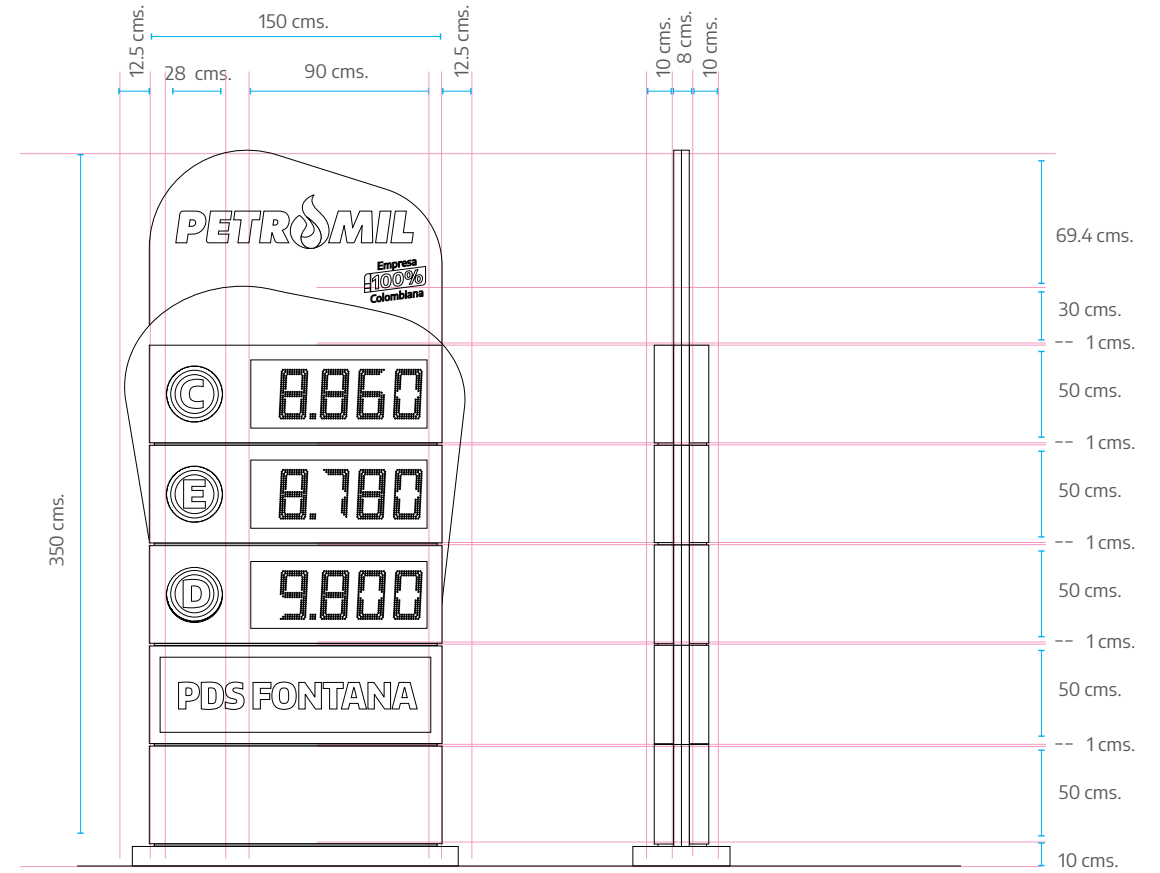

Tablero de Precios Auxiliar

Algunas de nuestros puntos de servicio, por temas de visibilidad, necesitan un apoyo puntual en los precios, es por esto que desarrollamos una versión especial para avisos de precios de solo 2,7 m de altura.

Esta versión trabaja con el mismo concepto modular del tótem urbano, mantiene el logotema en el módulo superior azul de la marca.



Logotema:
18,6 cms. de ancho x 13 cms. de alto

Logo:
85 cms. de ancho x 19 cms. de alto

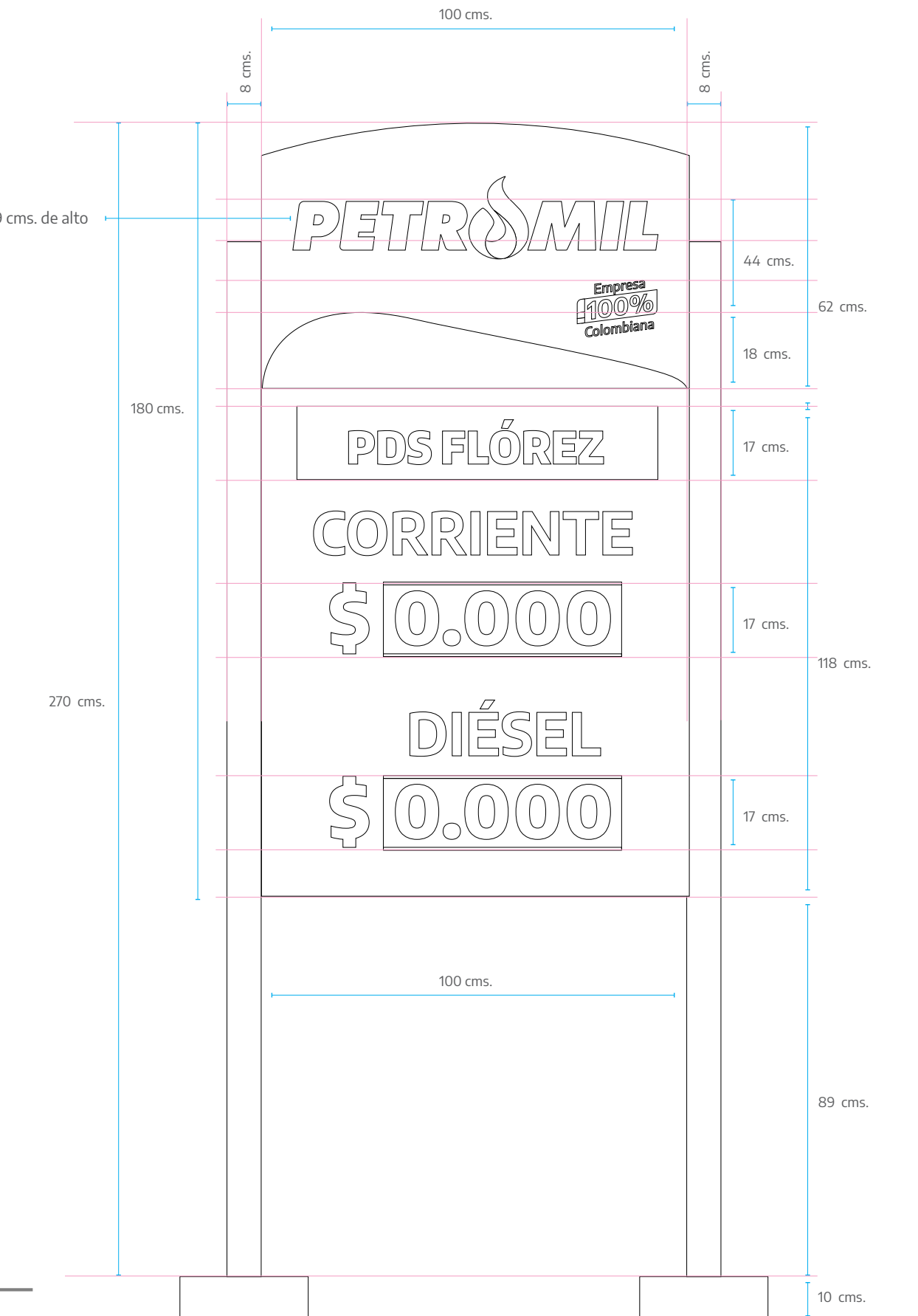

Tablero de Precios Auxiliar



A -- Numeración Tipo 1

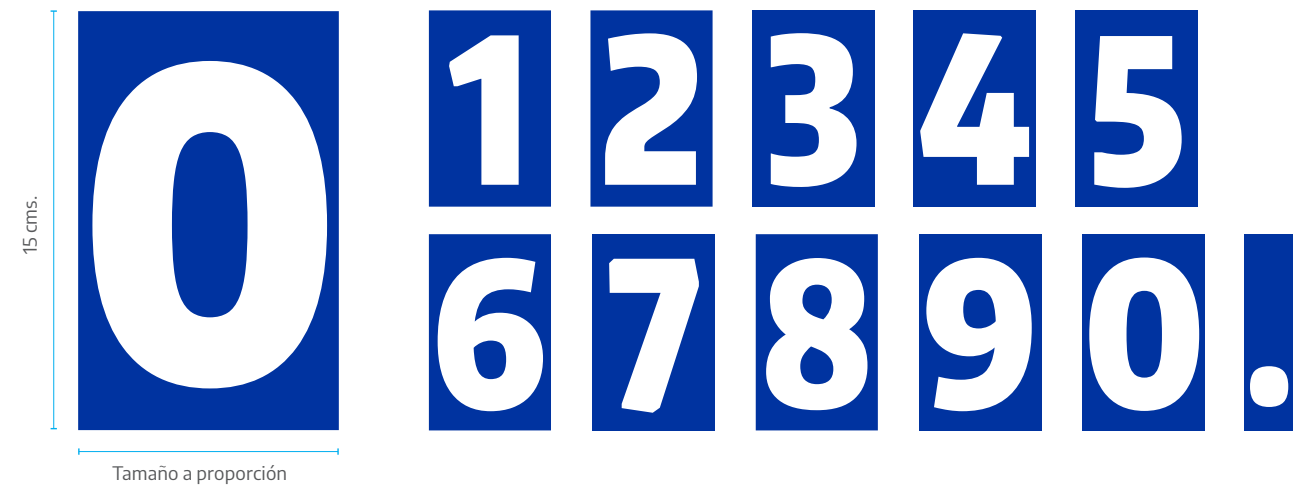

B -- Numeración Tipo 2

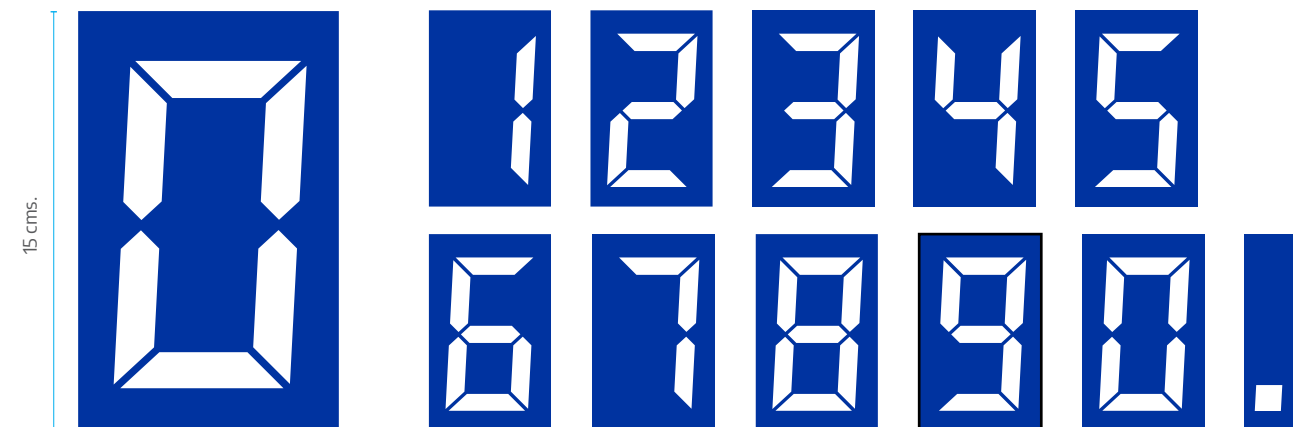

Tablero de Precios Auxiliar Gas

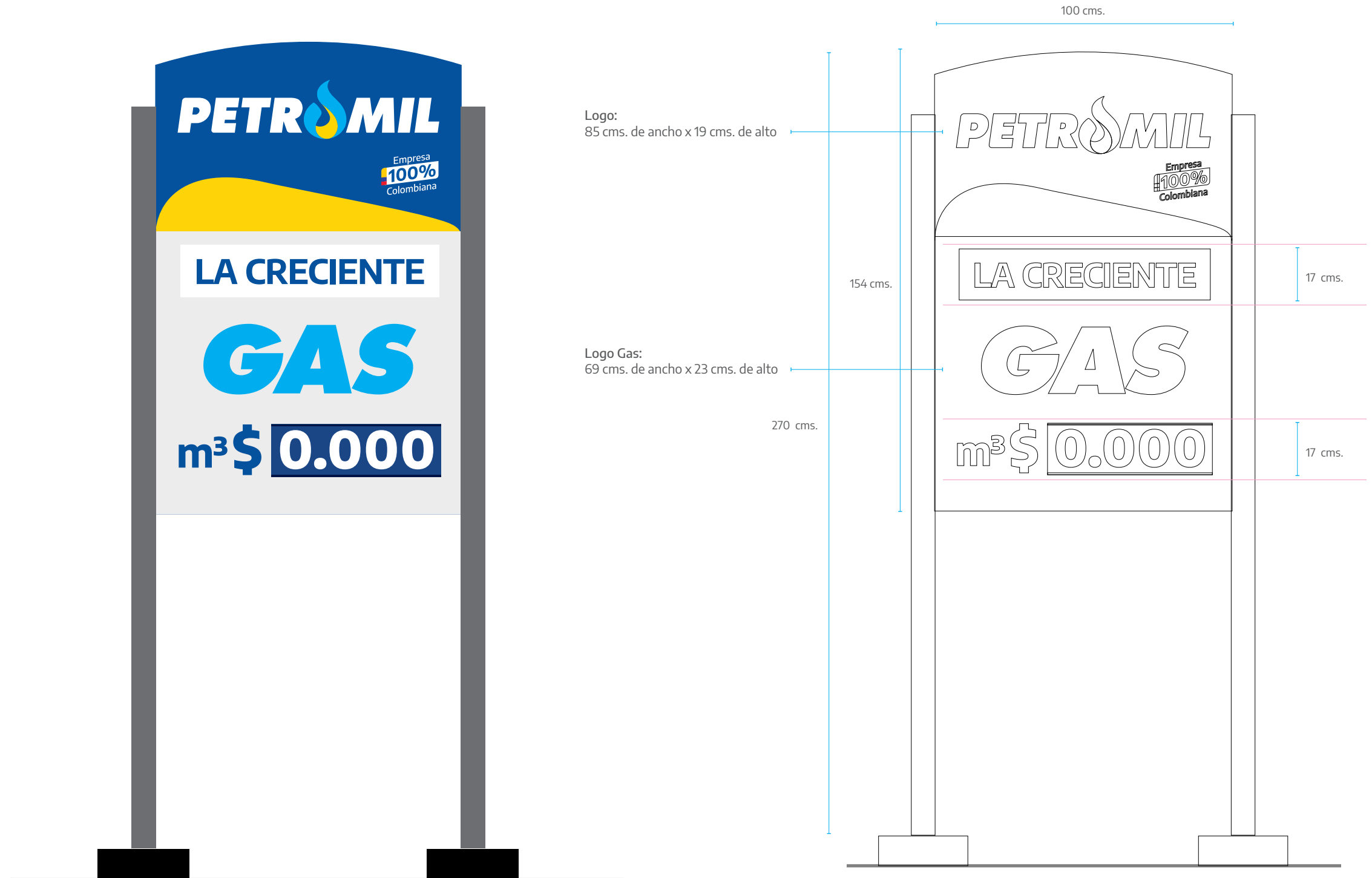

Canopy



Canopy Puntos de Servicio

El Canopy es en conjunto con el Tótem los elementos que más nos garantizan la visibilidad de nuestros puntos de servicio. Es por esto, que es de vital importancia el perfecto mantenimiento que se le dan a estos materiales.

Se ha desarrollado un canopy para cada tipo de estación, tratando de tener la mayor unidad posible de marca a lo largo de los diferentes puntos de servicio.



Empresa
100%
Colombiana

Canopy Tipo A

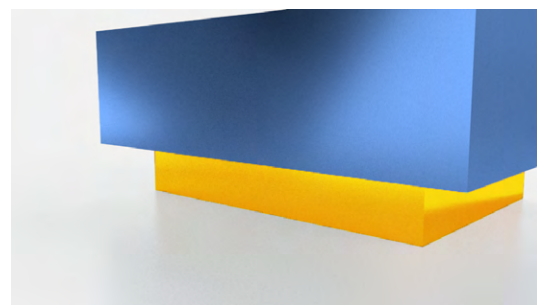
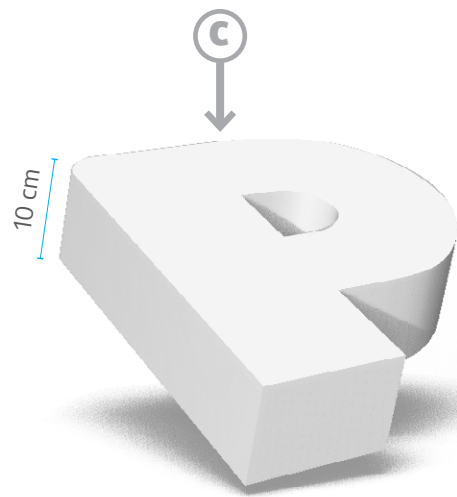

Nuestro canopy está diseñado para funcionar en tamaños de 100 cms. a 130 cms. de alto.

En estos tamaños nuestro logotipo siempre será del mismo tamaño. Para calcular su correcta ubicación, se debe partir de un área de seguridad de 90 cms. al lado izquierdo y la letra P de nuestro logotipo debe empezar a 17 cms. de altura.

Nuestra cenefa tipo A, tiene el contorno amarillo esta recedido al azul del canopy para permitir la instalación de iluminación LED.



a -- Franja Azul
- Lámina de aluminio compuesto

b -- Franja Amarilla
- Lámina de aluminio compuesto

c -- Letras Volumétricas
- Acrílico termoformado de espesor 3mm Opal con tapa delantera y contratapa de 10 cm de altura
- Iluminación LED, Samsung 50/50

* Medidas de referencia aproximadas, remitirse a manual técnico

Canopy Tipo B

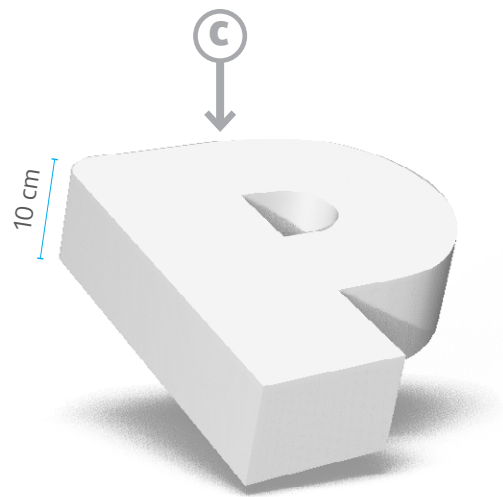

Nuestro canopy está diseñado para funcionar en tamaños de 100 cms. a 130 cms. de alto.

En estos tamaños nuestro logotipo siempre será del mismo tamaño.

Para calcular su correcta ubicación, se debe partir de un área de seguridad de 90 cs.m al lado izquierdo y la letra P de nuestro logotipo debe empezar a 17 cms. de altura.



a -- Franja Azul y Amarilla
 - Lámina de aluminio compuesto pintada en fabrica con los 2 colores

b -- Letras Volumétricas
 - Acrílico termoformado de espesor 3mm Opal con tapa delantera y contratapa de 10 cm de altura
 - Iluminación LED, Samsung 50/50

* Medidas de referencia aproximadas, remitirse a manual técnico

Canopy Tipo C

Nuestro canopy está diseñado para funcionar en tamaños de 100 cms. a 130 cms. de alto.

En estos tamaños nuestro logotipo siempre será del mismo tamaño.

Para calcular su correcta ubicación, se debe partir de un área de seguridad de 90 cs.m al lado izquierdo y la letra P de nuestro logotipo debe empezar a 17 cms. de altura.



a -- Franja Azul y Amarillo

- Lámina galvanizada con, tratamiento en pintura anticorrosiva.
- Pintura en poliuretano y protección en barniz poliuretano con filtros UV.
- Color Azul
- Color Amarillo

b -- Logotipo

- Vinilo reflectivo adhesivo grado ingeniería 3M.

* Medidas de referencia aproximadas, remitirse a manual técnico

Canopy Especiales

Se puede llegar a presentar el caso donde alguno de nuestros puntos de servicio aliados no tengan el canopy dentro del rango de medidas mínimas. Sólo para estos casos donde el canopy no cumple con la altura mínima recomendada, se puede llegar a aplicar la presente fórmula. Está diseñada para tamaños entre 70 a 99 cms. Para tamaños menores no está recomendado el uso del logo en el Canopy.



* Medidas de referencia aproximadas, remitirse a manual técnico

Canopy Ubicación Logo

Para una correcta implementación de la marca, debemos ser consistentes en el manejo y ubicación del logo en el canopy.

Para esto debemos tener muy claro cuál es la vía y/o visibilidad principal y cuál es la secundaria del punto de servicio.

Se debe tener en cuenta la regulación local y el presupuesto para saber si se pueden ubicar más logos dentro del canopy.

Para la correcta ubicación del logo en el canopy siempre debemos tener en cuenta las vías que rodean el PDS.

Nuestra marca debe estar siempre como mínimo sobre la cara principal y acompañada en su extremo opuesto del logotema "Empresa 100 colombiana".

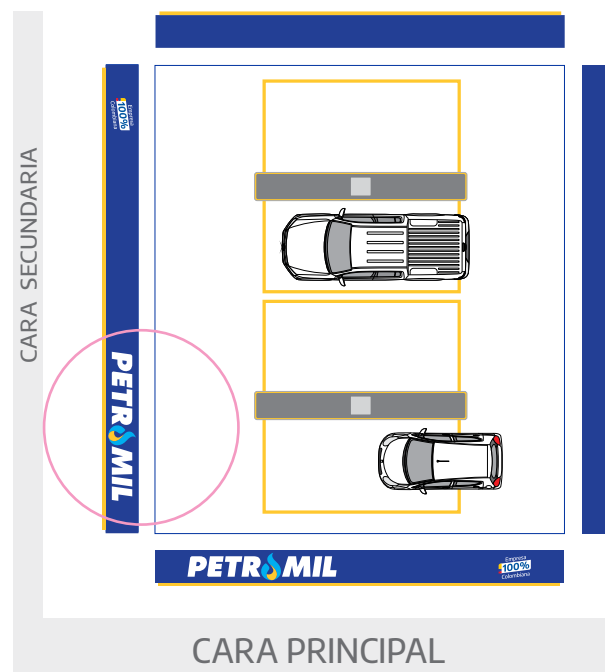
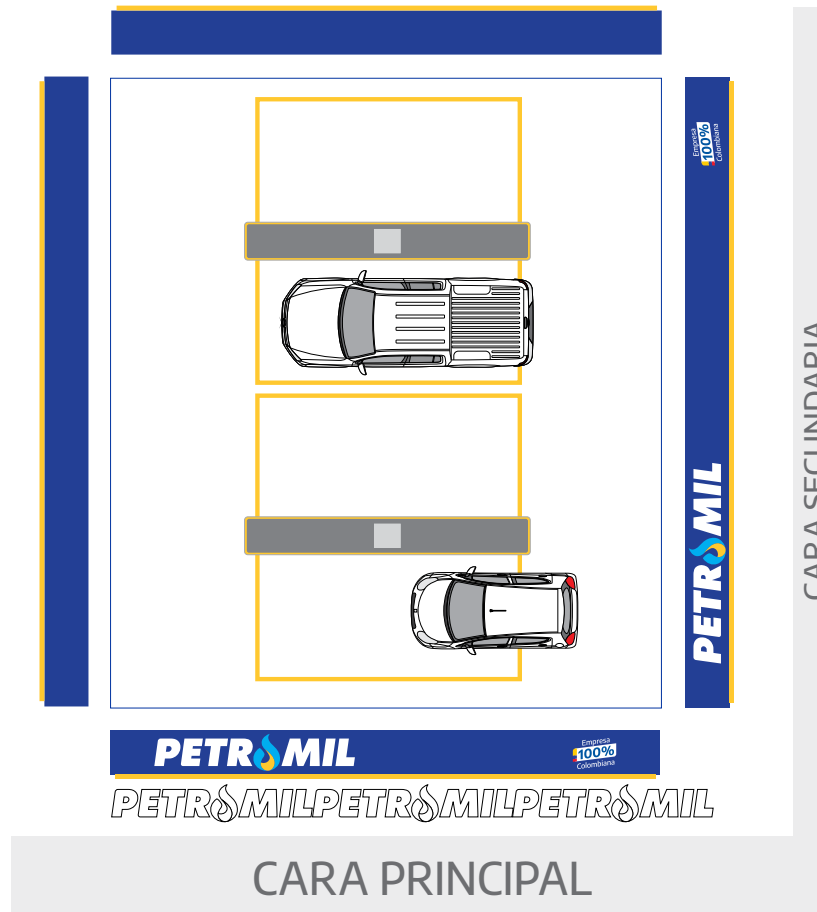

En caso de que la visibilidad de sobre la vía secundaria se vea obstaculizada por algún elemento, se puede cambiar su lado de orientación.

Pero esto es sólo válido en la cara secundaria, no en la principal.

En caso que el canopy tenga de ancho 2 o menos veces el logo Petromil, este se debe ubicar centrado en el mismo.

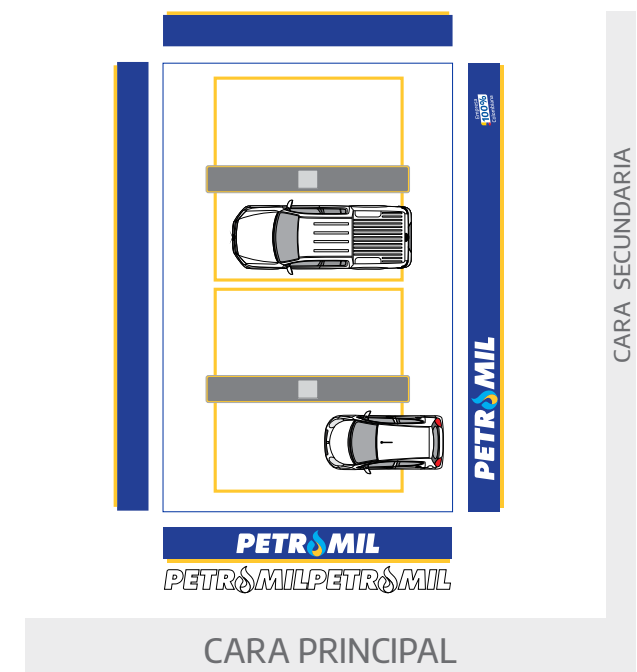

Canopy Islas y Tapete

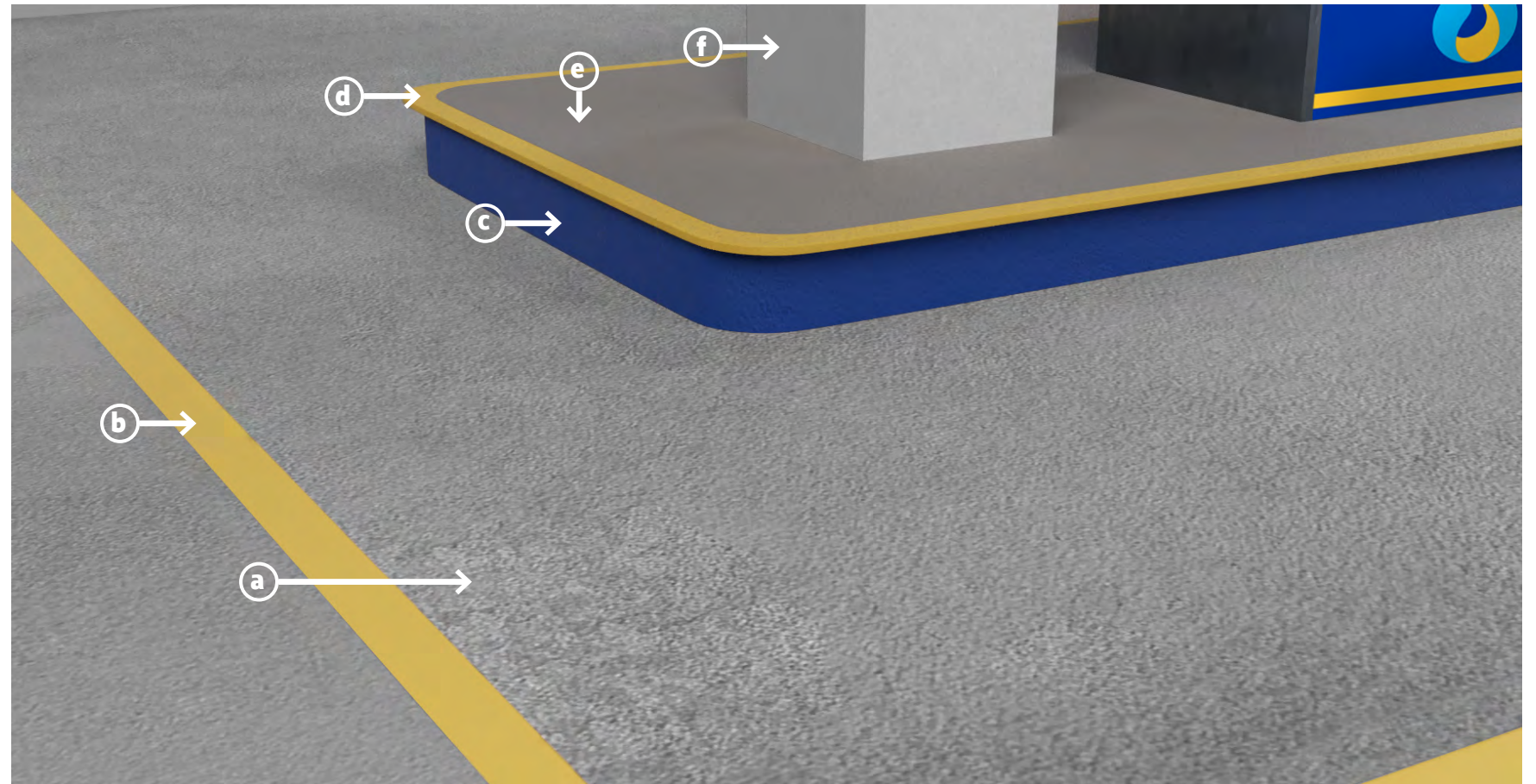

- a** → **Tapete:** Los tapetes se dejarán en concreto y solo se deberán pintar cuando estos hayan sido pintados con anterioridad.
- Color **Gris Oscuro Petromil**
- b** → **Franja delimitación Tapete:**
- Color **Amarillo Petromil**
- c** → **Costado Andén Islas:** Esta es un área de permanente contacto y roce del calzado, para facilitar el mantenimiento cambiamos su color.
- Color **Azul Petromil**

- d** → **Borde Andén Islas:** Esta franja nos ayuda que los conductores tengan una correcta visibilidad sobre el tamaño de la isla.
- Color **Amarillo Petromil**
- e** → **Piso Isla:** Área de alto tráfico
- Color **Gris Oscuro Petromil**
- f** → **Columna Canopy:**
- Color **Gris Claro Petromil**
- g** → **Techo Canopy:**
- Color **Gris Medio Petromil**

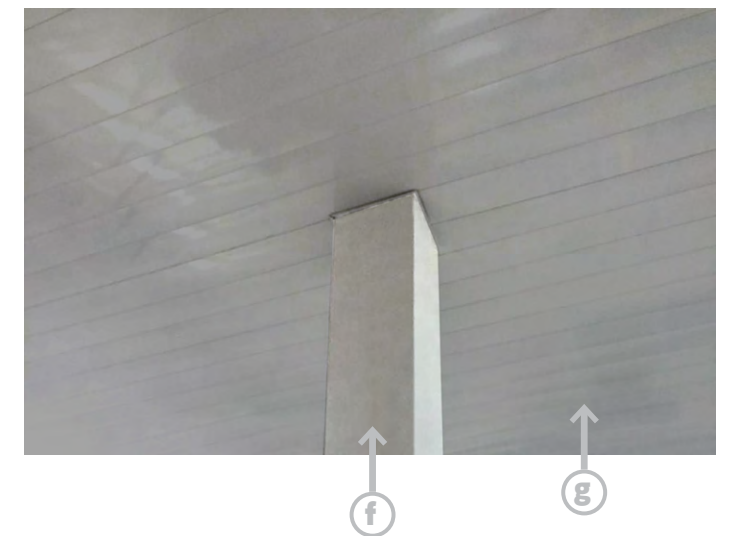

Canopy Exterior oficinas



a → **Escalera oficinas:** se dejarán en concreto y se deberán pintar de gris para mantener la unidad visual con los espacios de la estación.
- Color **Gris medio Petromil**



b → **Borde andén:** Espacio peatonal dentro de las estaciones que direccionan a los locales comerciales
- Color **Gris medio Petromil**



c → **Borde andén:** Espacio peatonal dentro de las estaciones que direccionan a los locales comerciales
- Color **Gris medio Petromil**

Gris medio Petromil:
Marca KOLOR
Tipo epóxico para pisos - Acabado Mate:
Gris / Pantone 423

Canopy Defensas Protectoras

Las defensas nos ayudan con la prevención de accidentes dentro de nuestros PDS. Es un material muy importante para nuestra seguridad, y es por esto que contamos con 3 tipos diferentes para poder escoger el que mejor se adecue a la disposición de cada punto de servicio.

Las franjas amarillas están con una inclinación de 8°

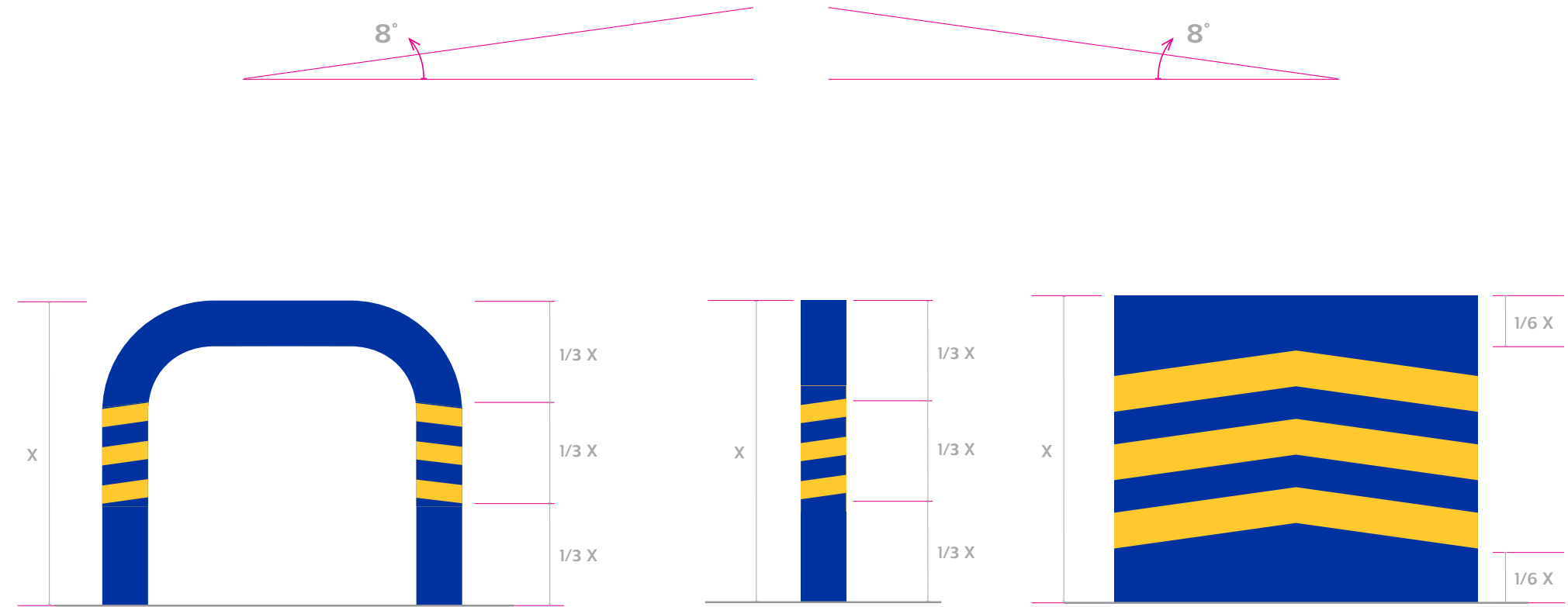

Amarillo
- Pintura Color Amarillo Petromil



Azul
- Pintura Color Azul Petromil



GAS Logo

Nuestra señalización para Gas busca ser clara, directa y en armonía con nuestra marca madre. Para conocer cómo calcular el tamaño de la franja de resaltado con relación a la palabra, es importante tener siempre claro estas proporciones.

La palabra GAS esta construida por una tipografía propia, y es por esto que siempre se debe utilizar los archivos entregados.

Para calcular el grosor de la franja se toma el ancho total de la letra S (Y) medidos a los 24° que va a tener la franja. Para conocer la ubicación de la palabra GAS con relación a la franja, tomamos la distancia X en la letra S, y esta será la misma que separa la letra G del costado izquierdo de la franja.

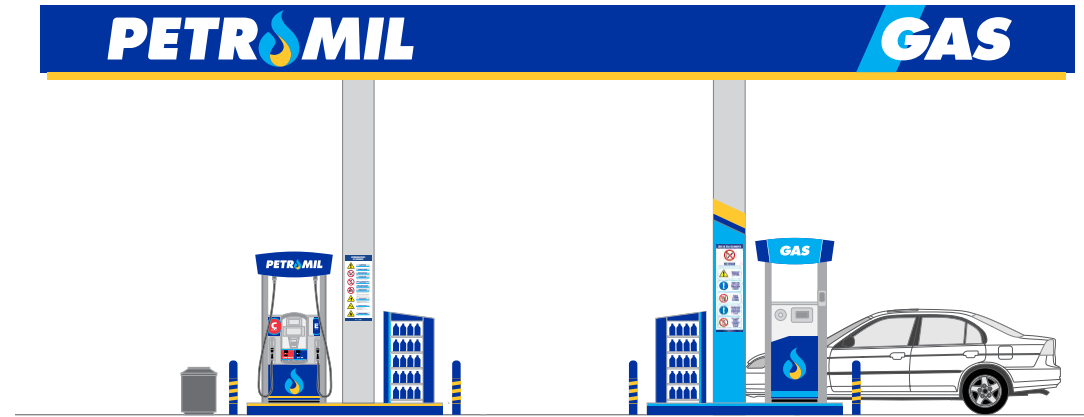

GAS Canopy Ubicación Logo

Fascia Principal

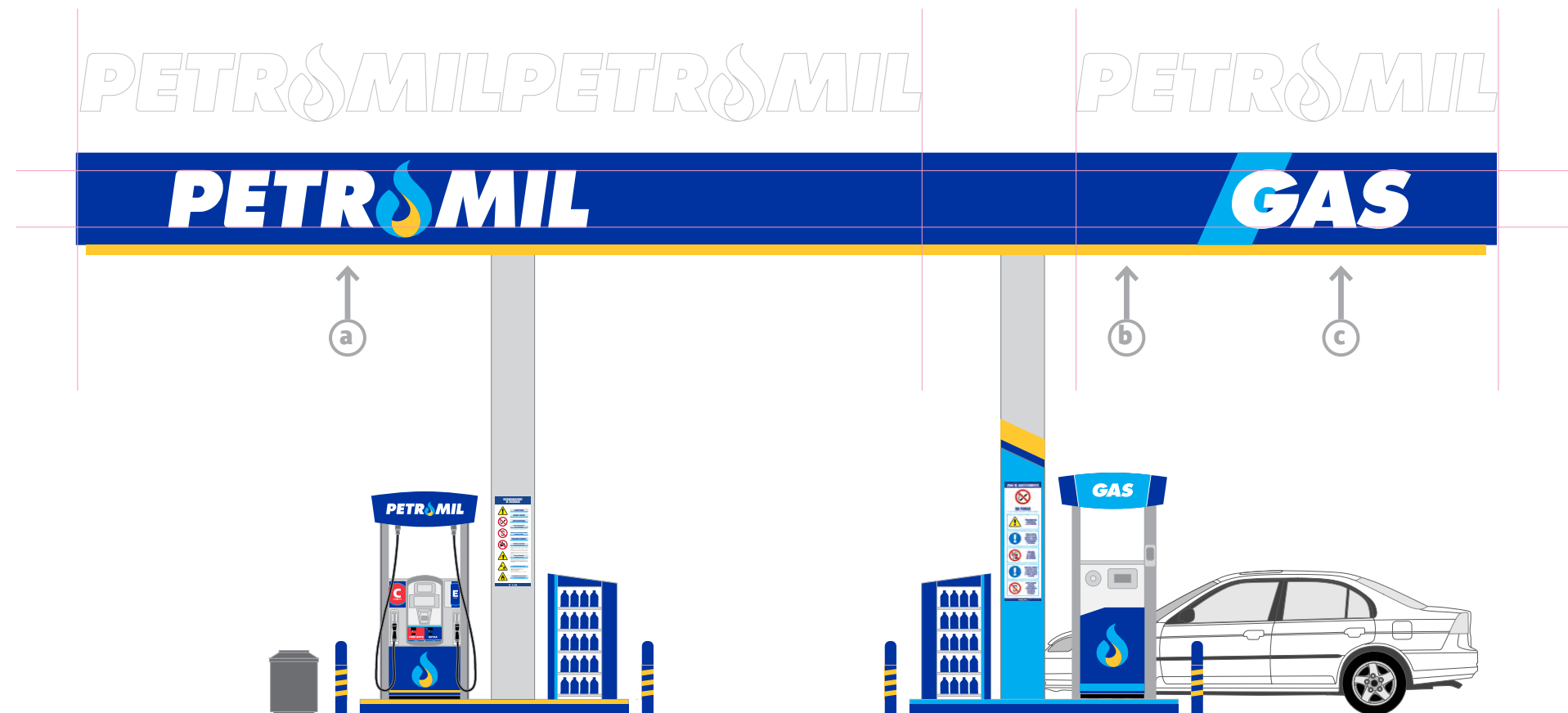

Para poder instalar en el canopy la comunicación para Gas, se debe contar con un mínimo de 3 veces el logo Petromil en el tamaño del canopy.

La altura de la palabra Gas debe corresponder exactamente a la altura de la Marca Petromil.

En la medida de lo posible siempre la fascia principal de Gas debe llevar el logo de la marca y la referencia Gas.



GAS Canopy Ubicación Logo

NO siempre será necesario y oportuno tener la marca en la fascia secundaria. En caso de necesitarse la fascia secundaria de Gas, puede presentarse dos versiones con marca, o sin ella, ambas están aceptadas.

Fascia Secundaria

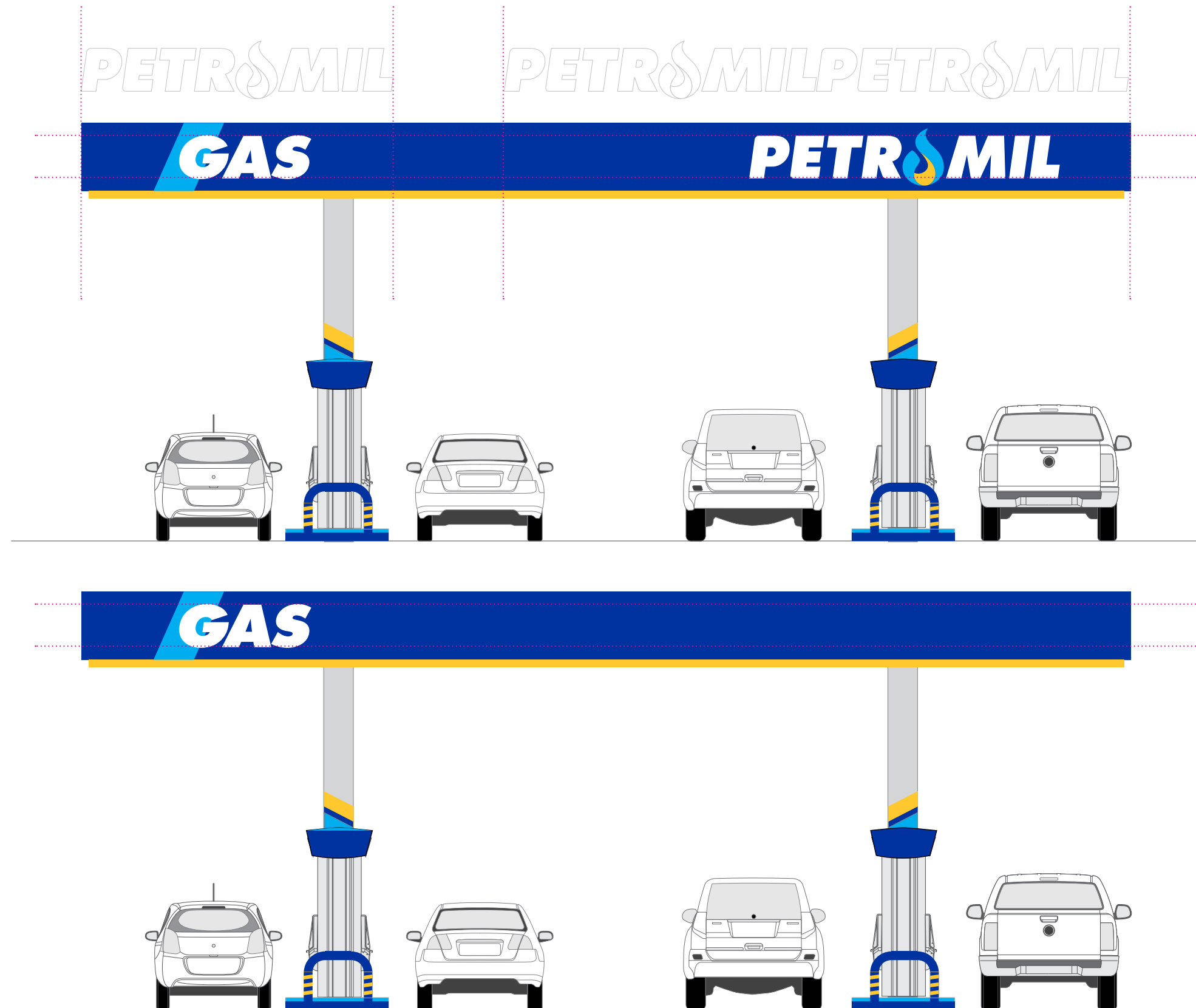

GAS Islas y Tapetes



- a** → **Tapete:** Los tapetes se dejarán en concreto y solo se deberán pintar cuando estos hayan sido pintados con anterioridad.
- Color **Gris Oscuro Petromil**
- b** → **Franja delimitación Tapete:**
- Color **Amarillo Petromil**
- c** → **Costado Andén Islas:** Esta es un área de permanente contacto y roce del calzado, para facilitar el mantenimiento cambiamos su color.
- Color **Azul Petromil**

- d** → **Borde Andén Islas:** Esta franja nos ayuda que los conductores tengan una correcta visibilidad sobre el tamaño de la isla.
- Color **Cyan Petromil**
- e** → **Piso Isla:** Área de alto tráfico
- Color **Gris Oscuro Petromil**
- f** → **Columna Canopy:**
- Mirar Guía pagina siguiente
- g** → **Techo Canopy:**
- Color **Gris Medio Petromil**

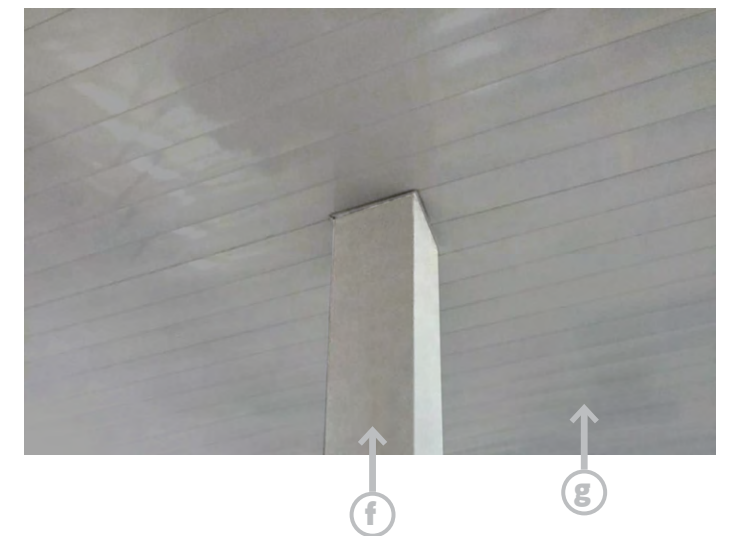
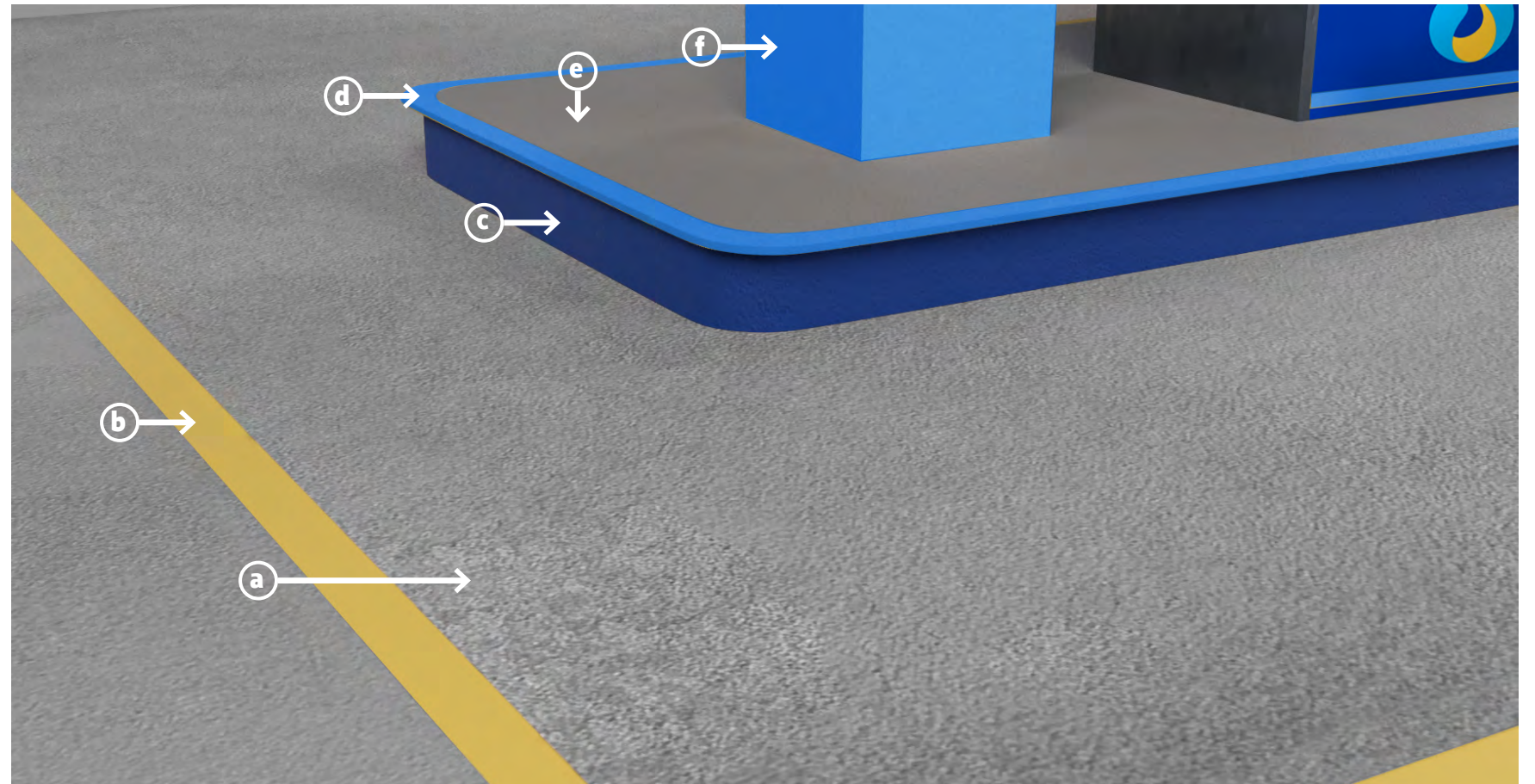

GAS Columnas

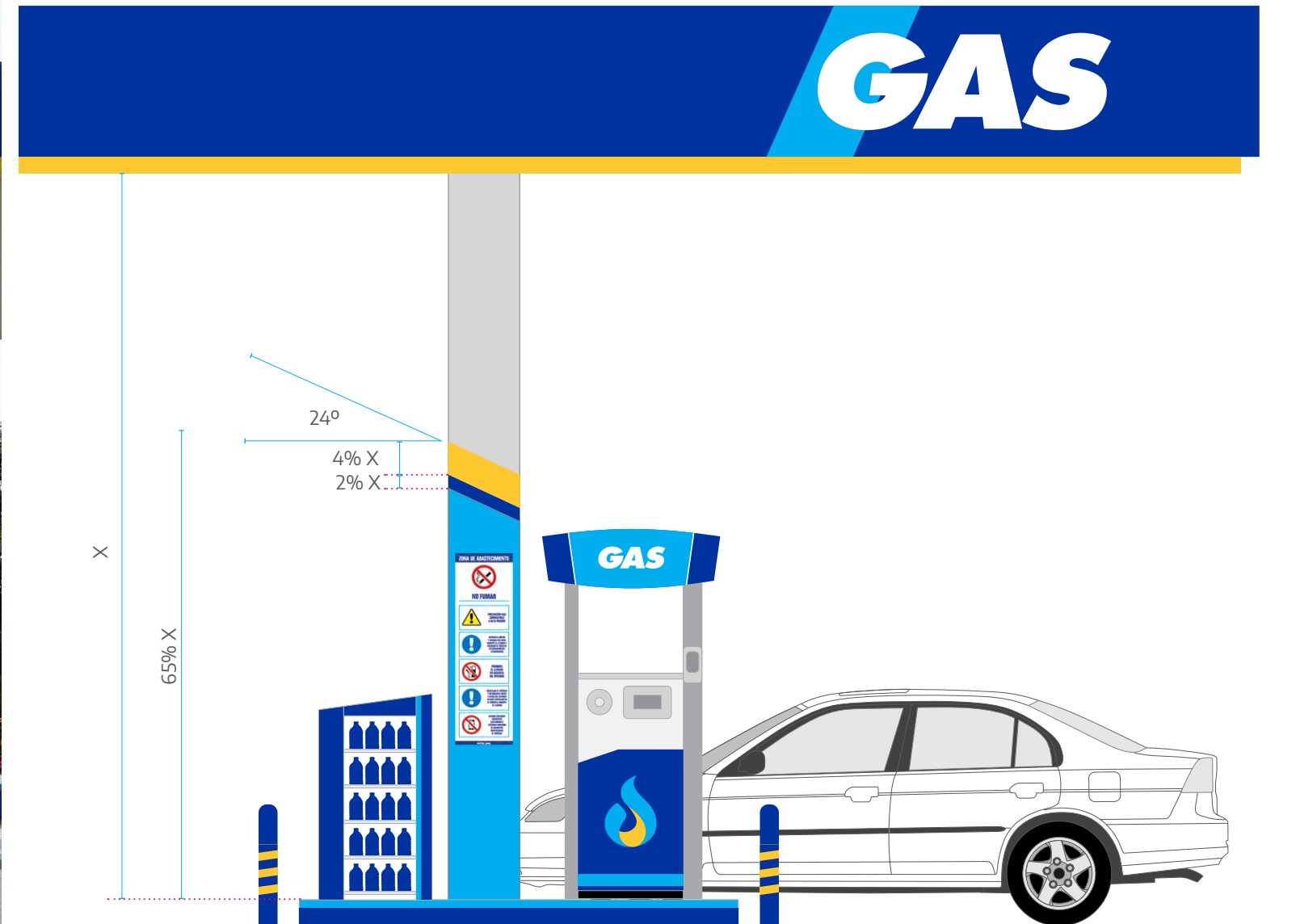

- a** → **Columna GAS:**
- Color Pintura Gris Claro Petromil
 - Color Pintura Azul Petromil
 - Color Pintura Amarillo Petromil

Surtidores

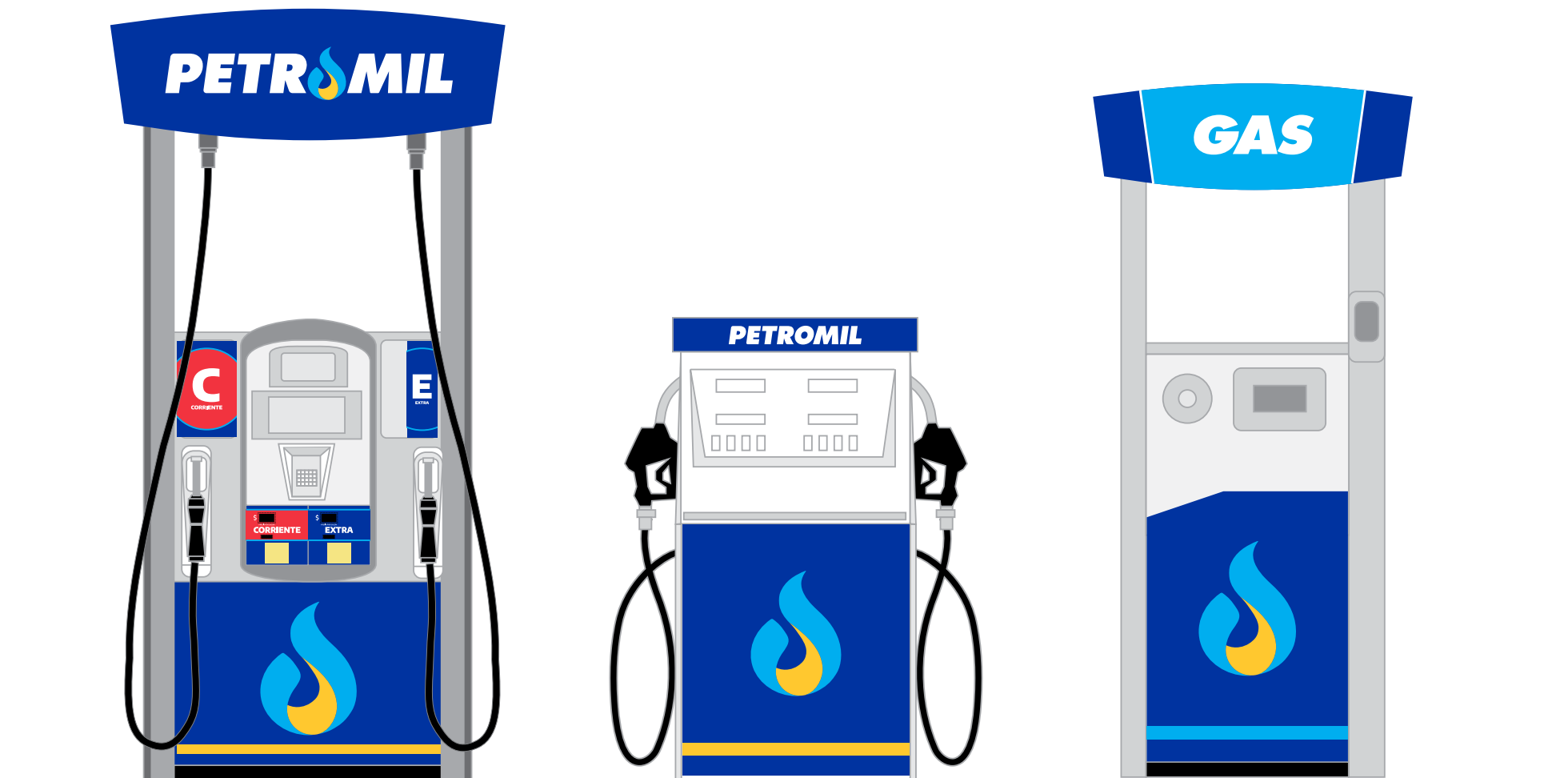

Surtidores Marcación Corona

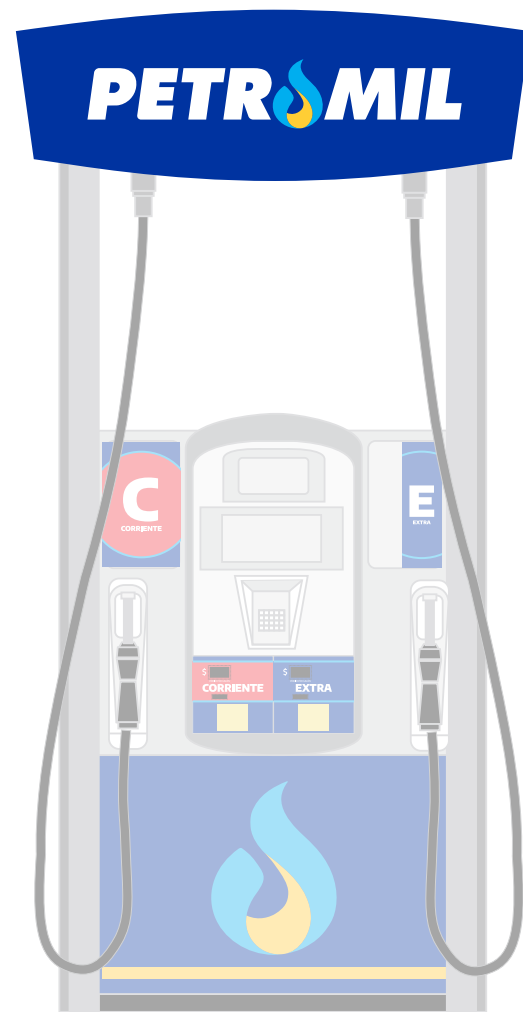

Tipo a →

Frontal

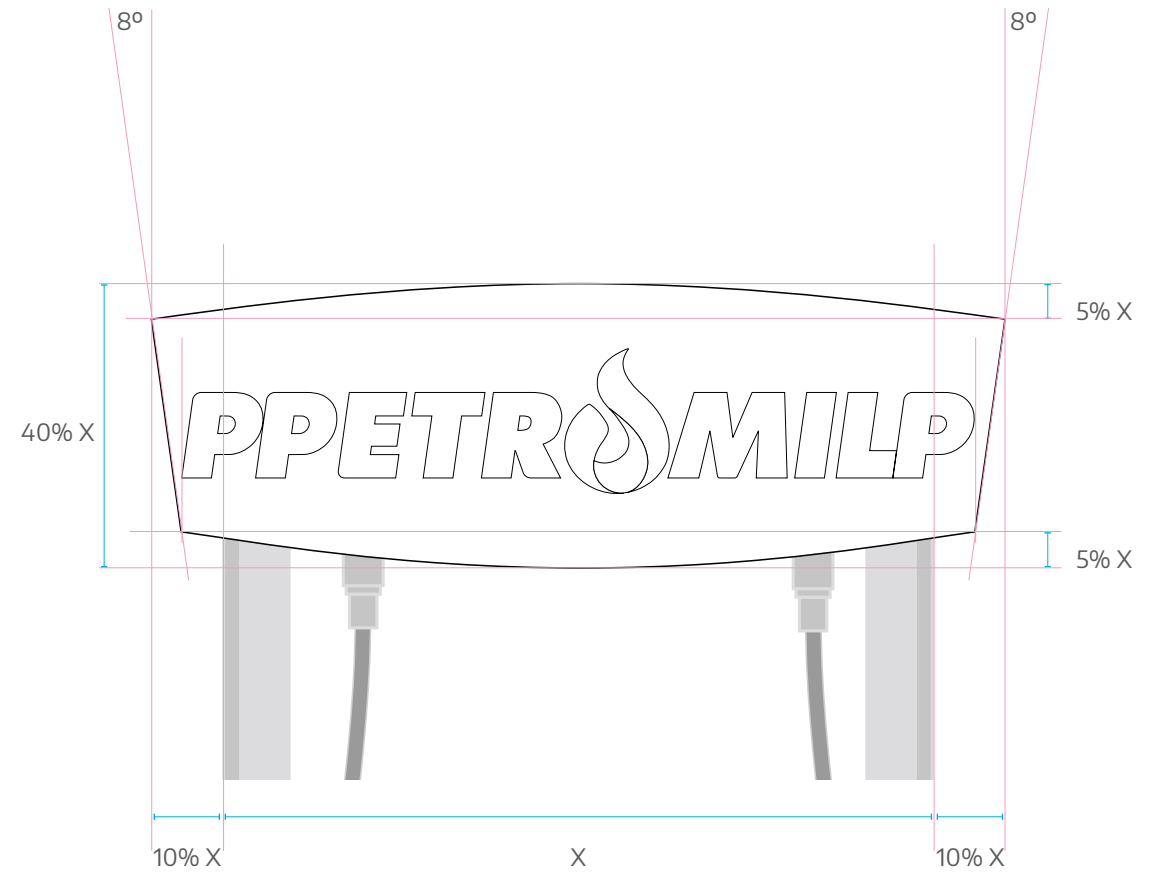

Cenital

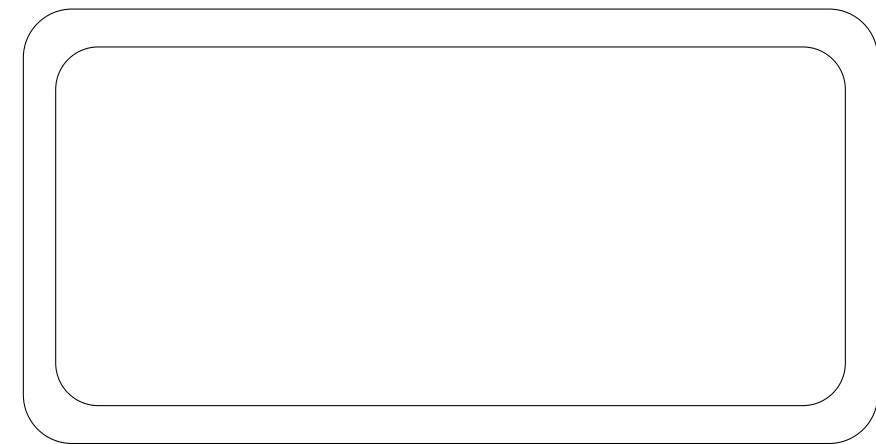

Lateral

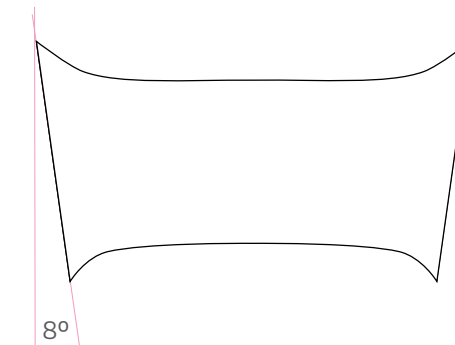

Surtidores Marcación Corona

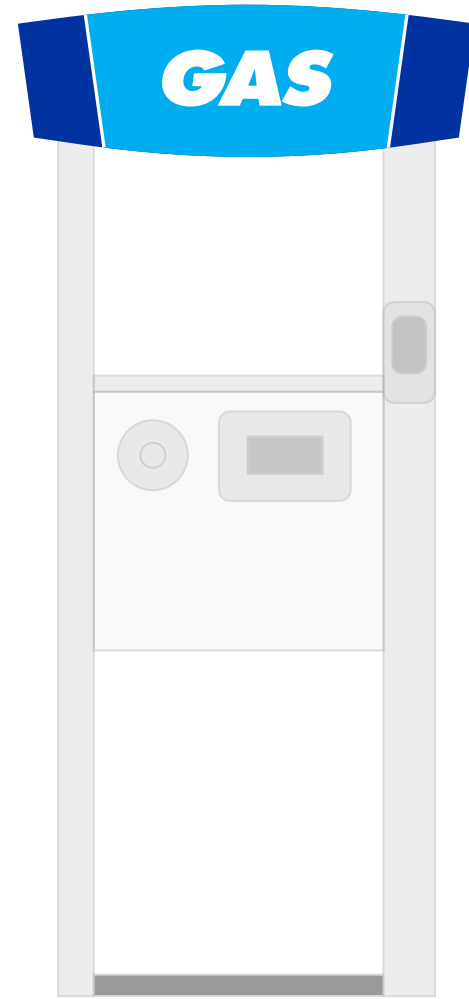

Tipo b →

Construcción

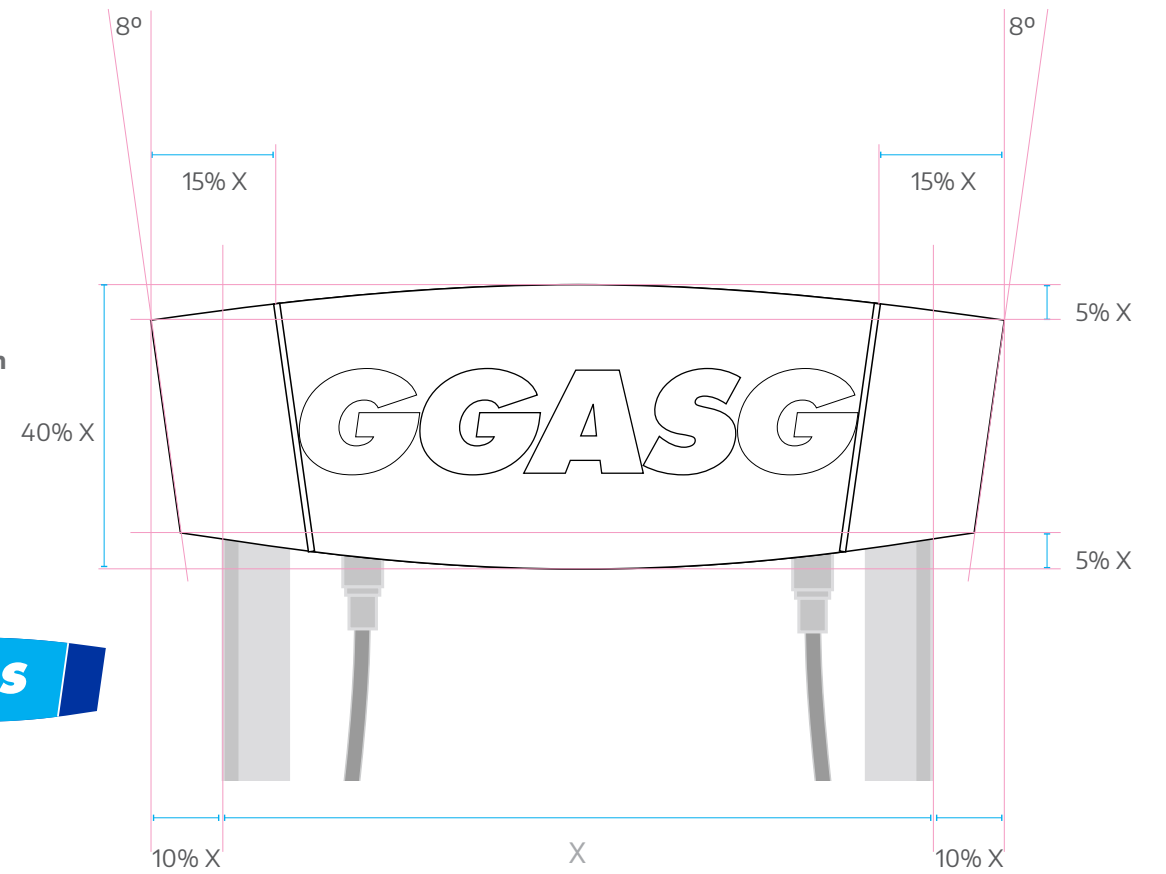

Surtidores Marcación Corona

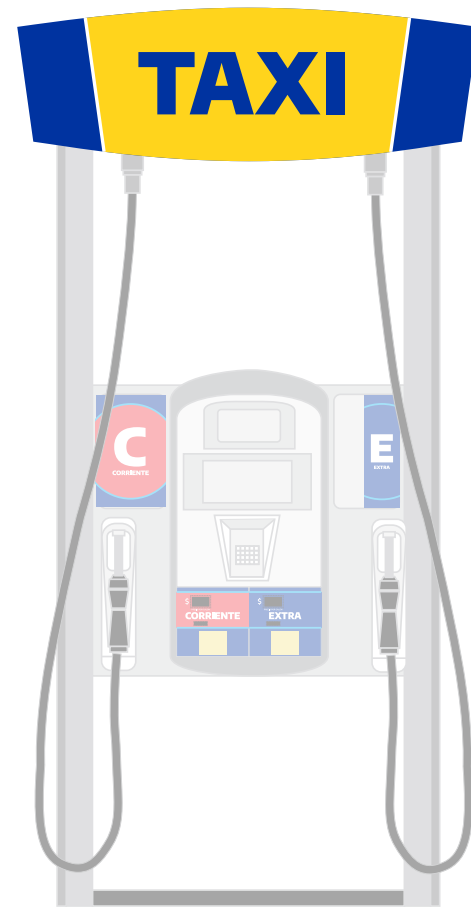
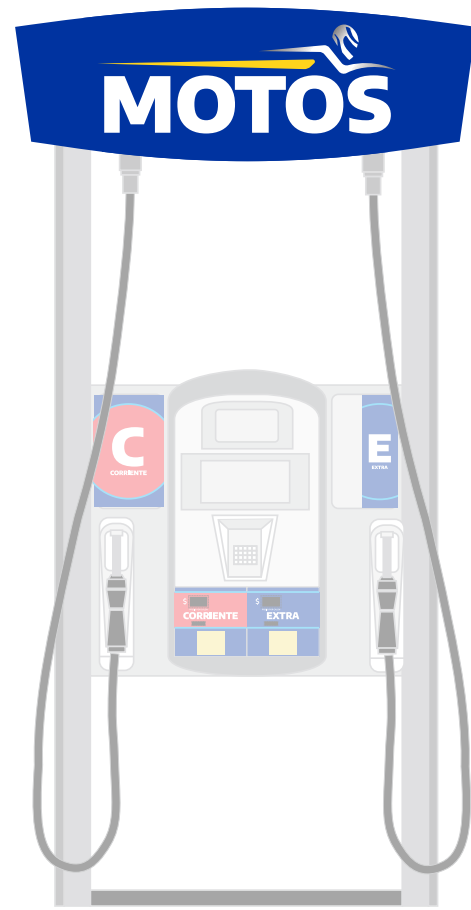

Tipo c →

Construcción

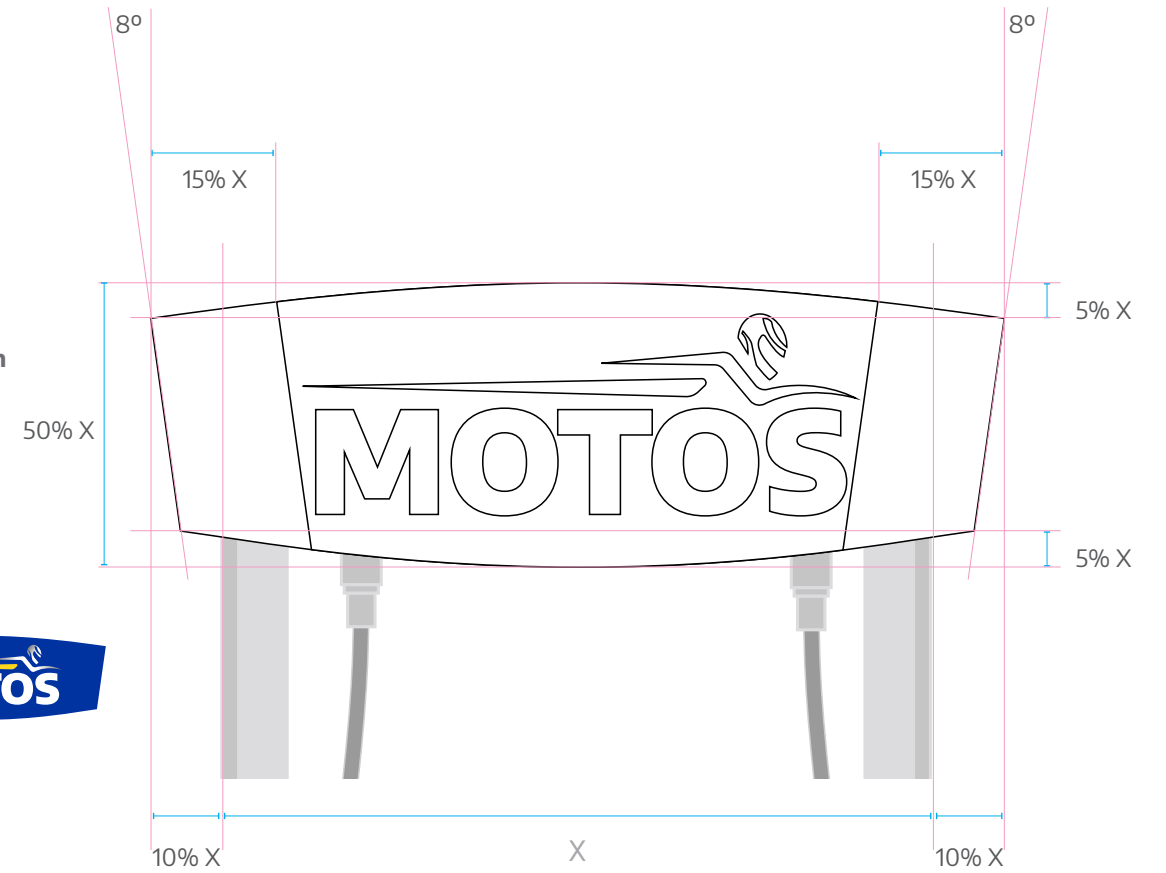

Tipo d →

Construcción

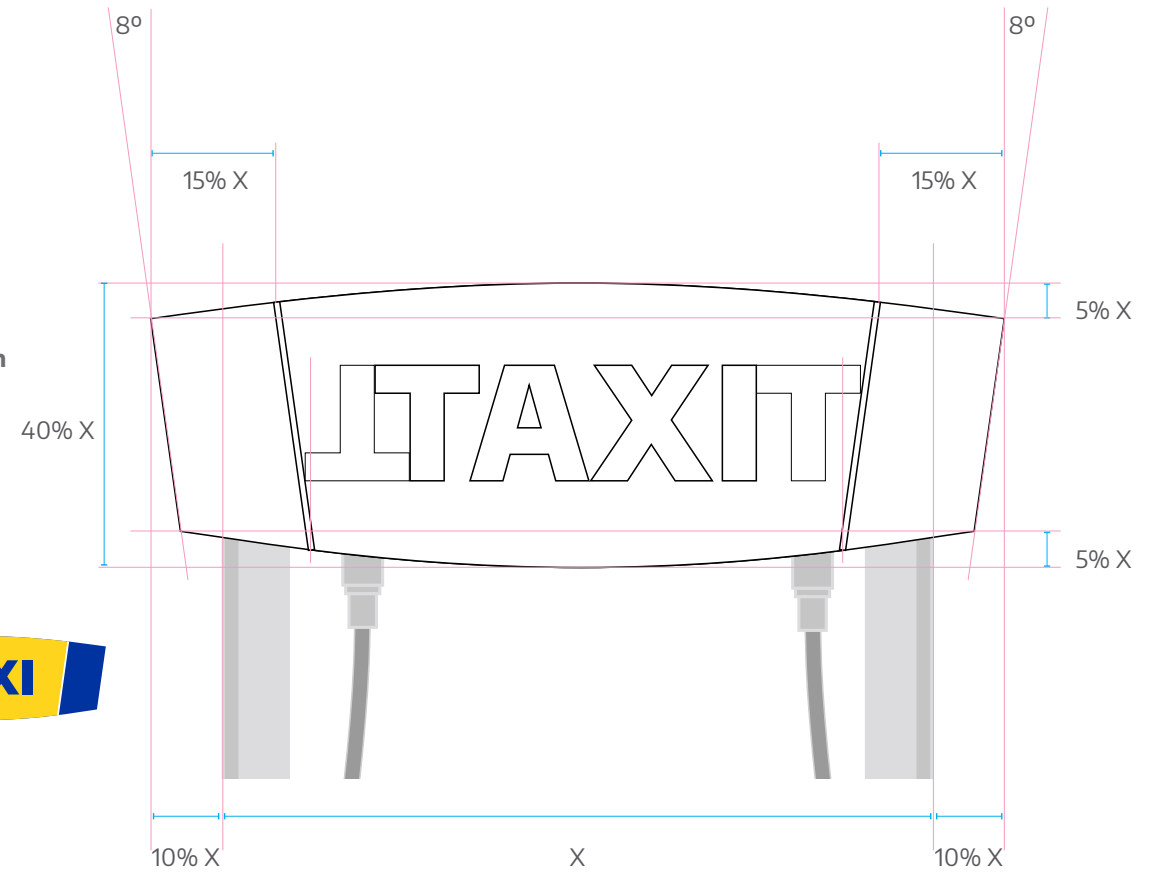

Surtidores Faldero Horizontal

Para calcular el tamaño de nuestra imagen en el faldero de los surtidores, debemos partir de estas proporciones.

El símbolo de la llama corresponde al 75% del área disponible, **su posición es vertical no debe tener ningún grado de inclinación horizontal.**

Estas son válidas desde formato 1x1 hasta 2.2x1

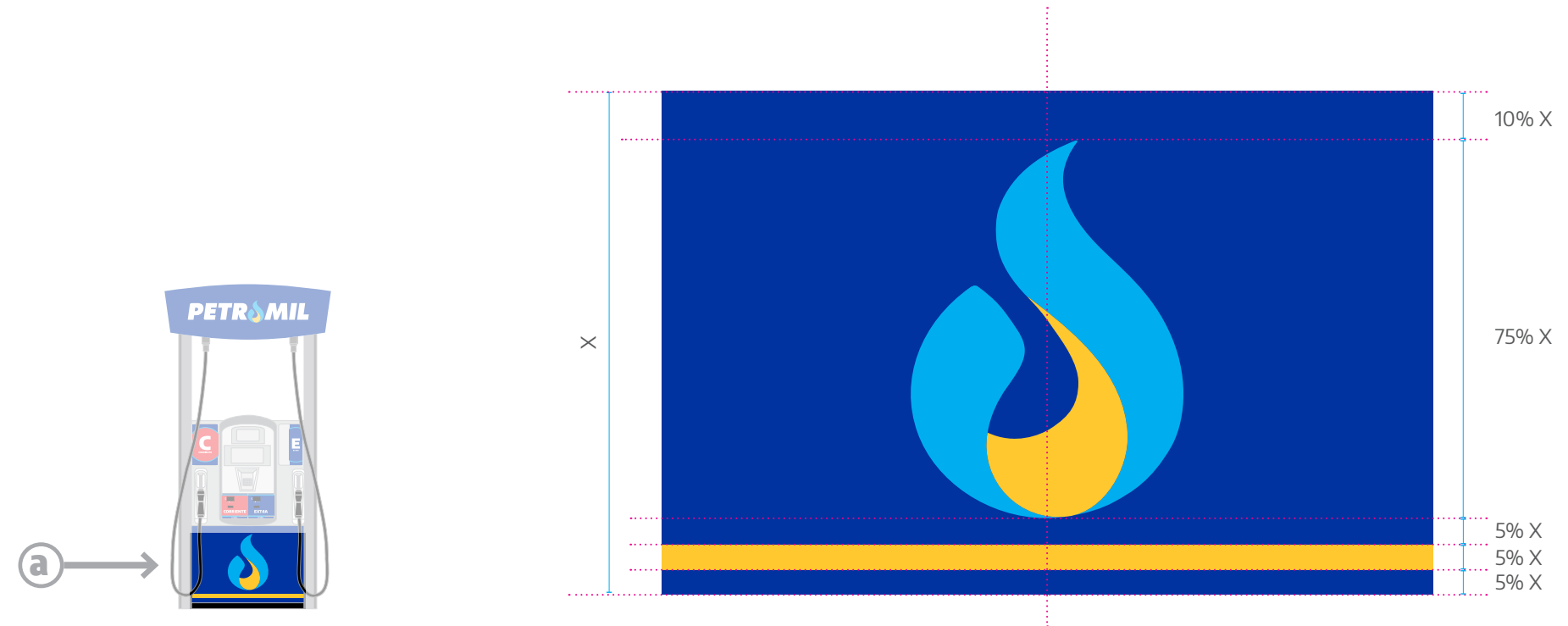

Combustibles

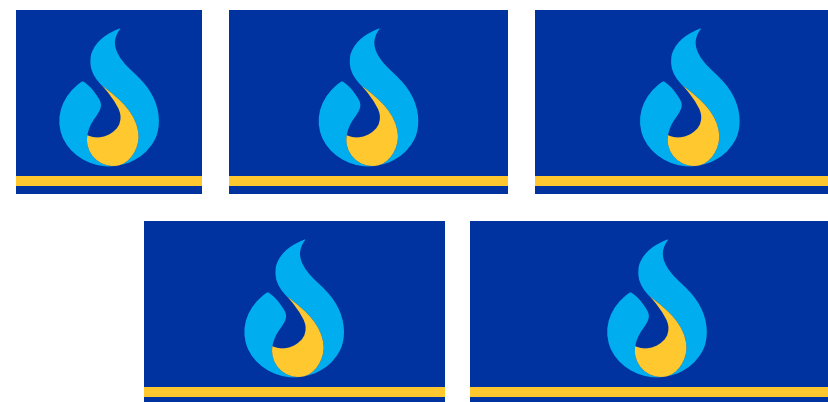

Gas

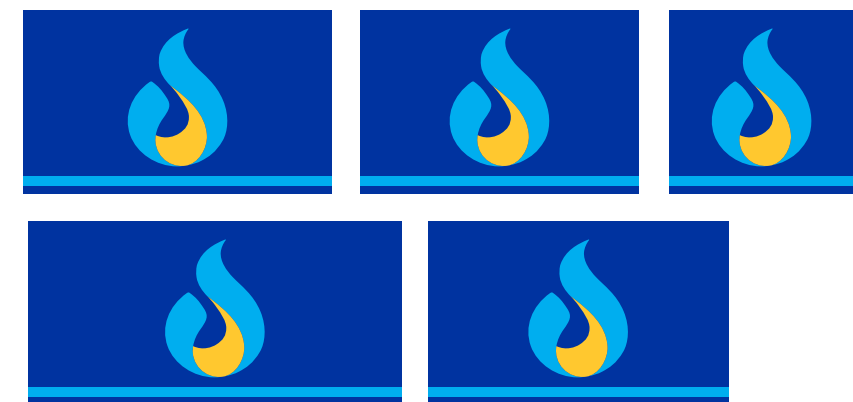

Surtidores Faldero Proporción 1x1.1 a 1x1.6

Para calcular el tamaño de nuestra gota en el frontal de los surtidores, debemos trabajar con estas proporciones.

El símbolo de la llama corresponde al 50% del área disponible, su posición es vertical no debe tener ningún grado de inclinación horizontal.

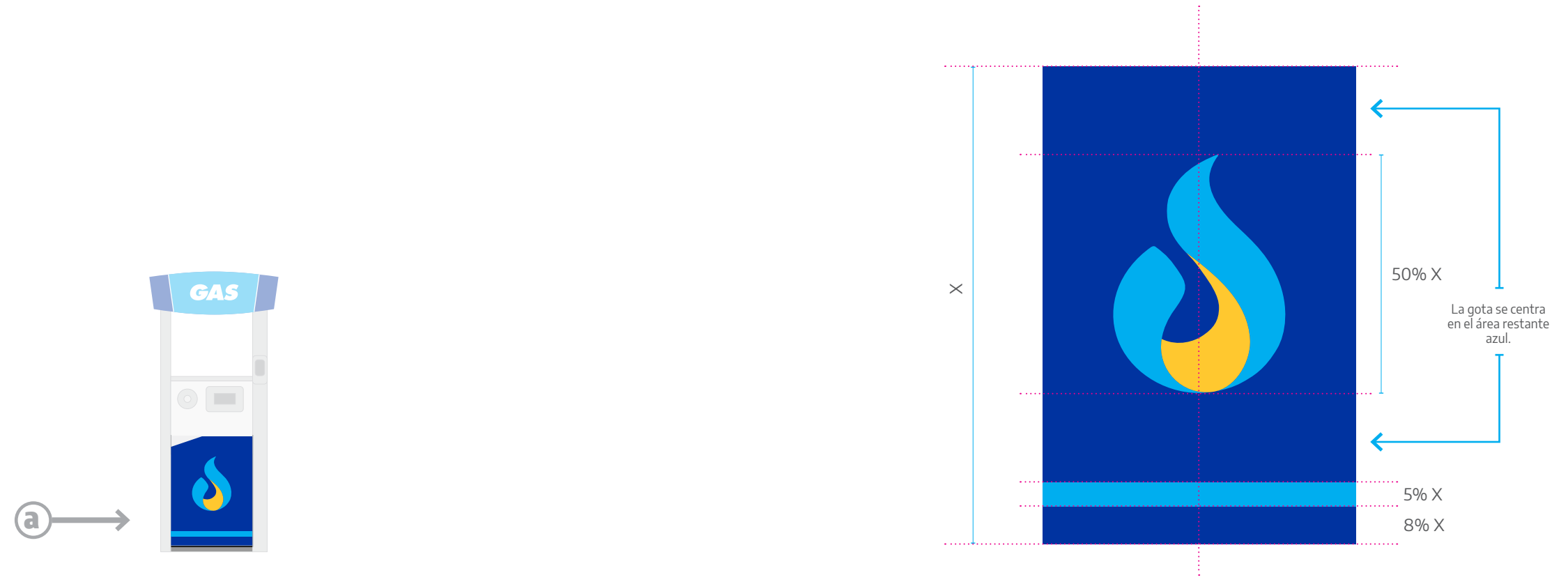

Combustibles



Gas



Surtidores Sticker y Nozzle

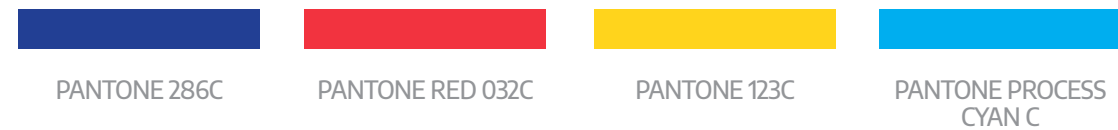
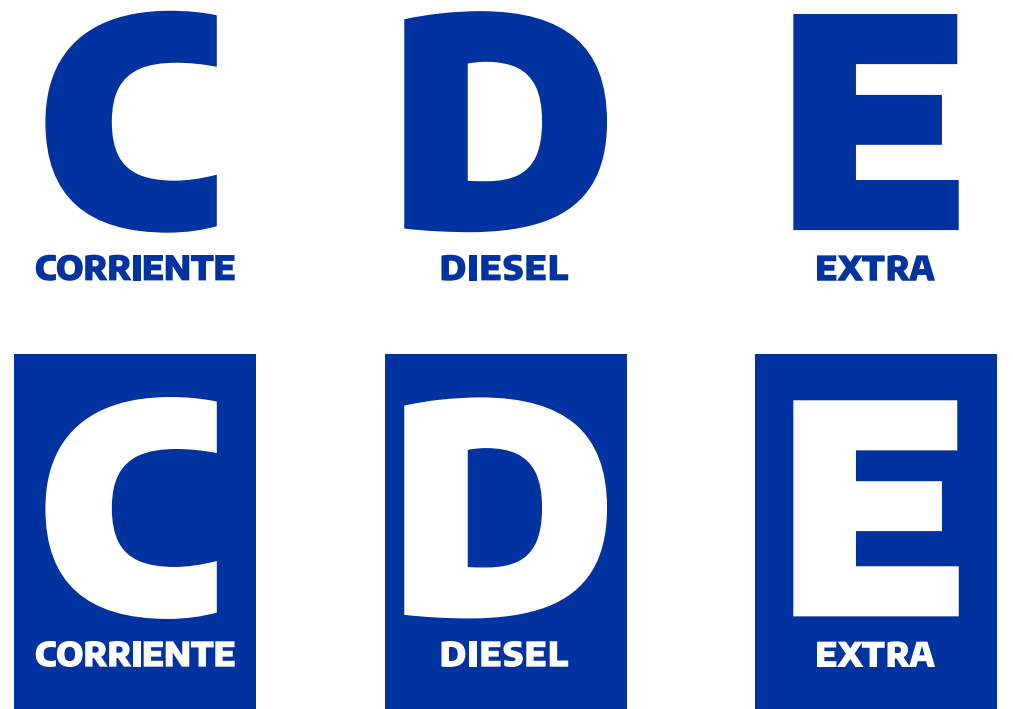

Surtidores Tipo A

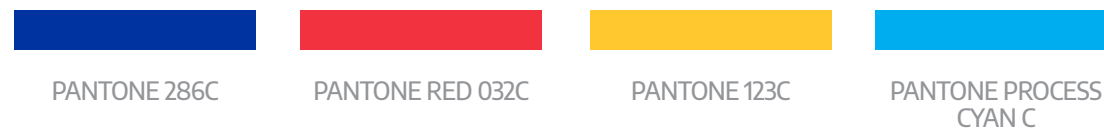
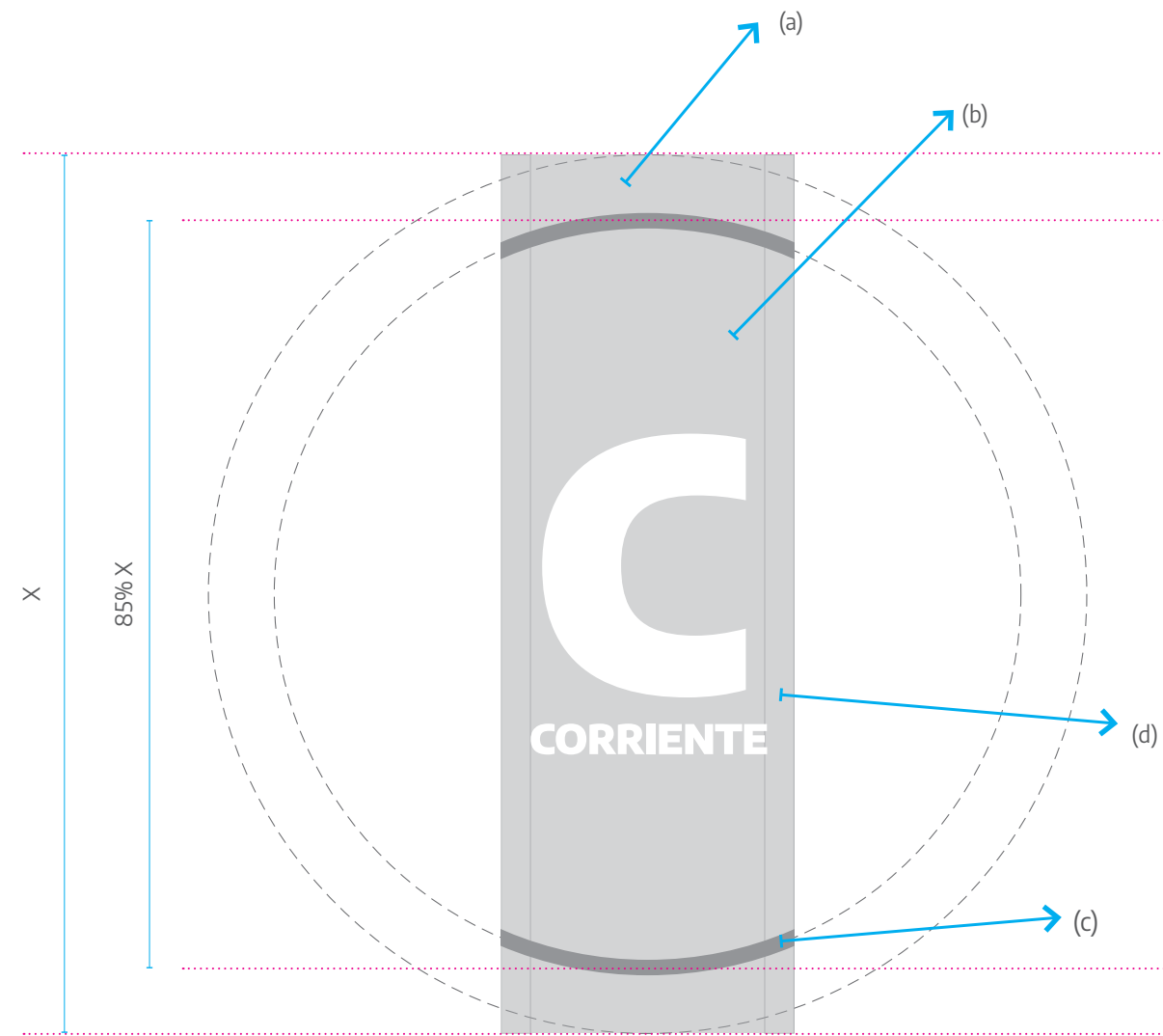

1 →

Formatos Verticales

Para calcular las áreas se debe:

- (a) Tomar la altura total de la pieza, y este será el valor X, esta área tendrá color Pantone 286
- (b) Sacar el 85% de X, y este será el área de resaltado de color.
- (c) Borde de separación de los dos colores en 15 Pts en Pantone Process Cyan
- (d) Área de seguridad del 10% a cada lado del sticker, en el interior de esta área se ubican los identificadores de combustible, teniendo como referencia de tamaño el identificador de Gasolina Corriente.

2 →

Aprobados

Colores y manejos aprobados para uso en stickers en dispensadores

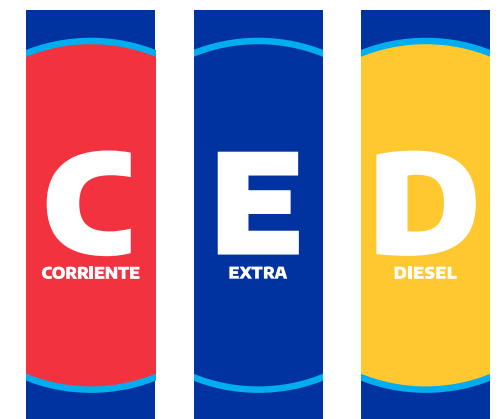

Surtidores Tipo A Especial

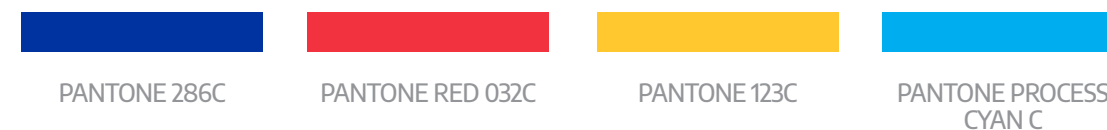
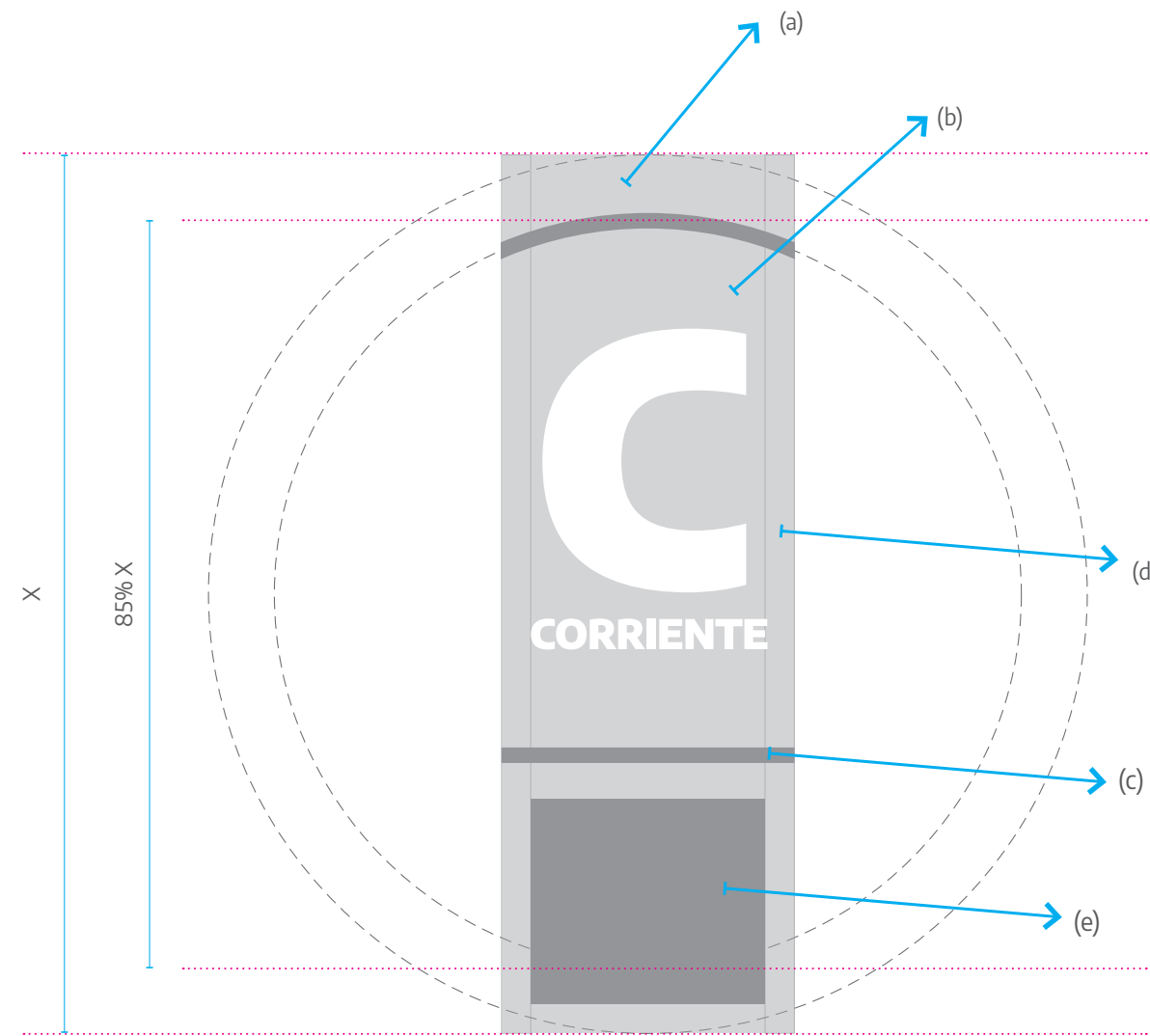

Formatos Verticales

Para calcular las áreas se debe:

- (a) Tomar la altura total de la pieza, y este será el valor X, esta área tendrá color Pantone 286
- (b) Sacar el 85% de X, y este será el área de resaltado de color.
- (c) Borde de separación de los dos colores en 15 Pts en Pantone Process Cyan
- (d) Área de seguridad del 10% a cada lado del sticker, en el interior de esta área se ubican los identificadores de combustible, teniendo como referencia de tamaño el identificador de Gasolina Corriente.
- (e) Área para la ubicación de sticker de la Superintendencia de I y C, esta área debe tener un 20% adicional del tamaño del sticker (8x7 cm) para facilitar su colocación. Esta área tendrá color Pantone 286



Aprobados

Colores y manejos aprobados para uso en stickers en dispensadores



Surtidores Tipo B

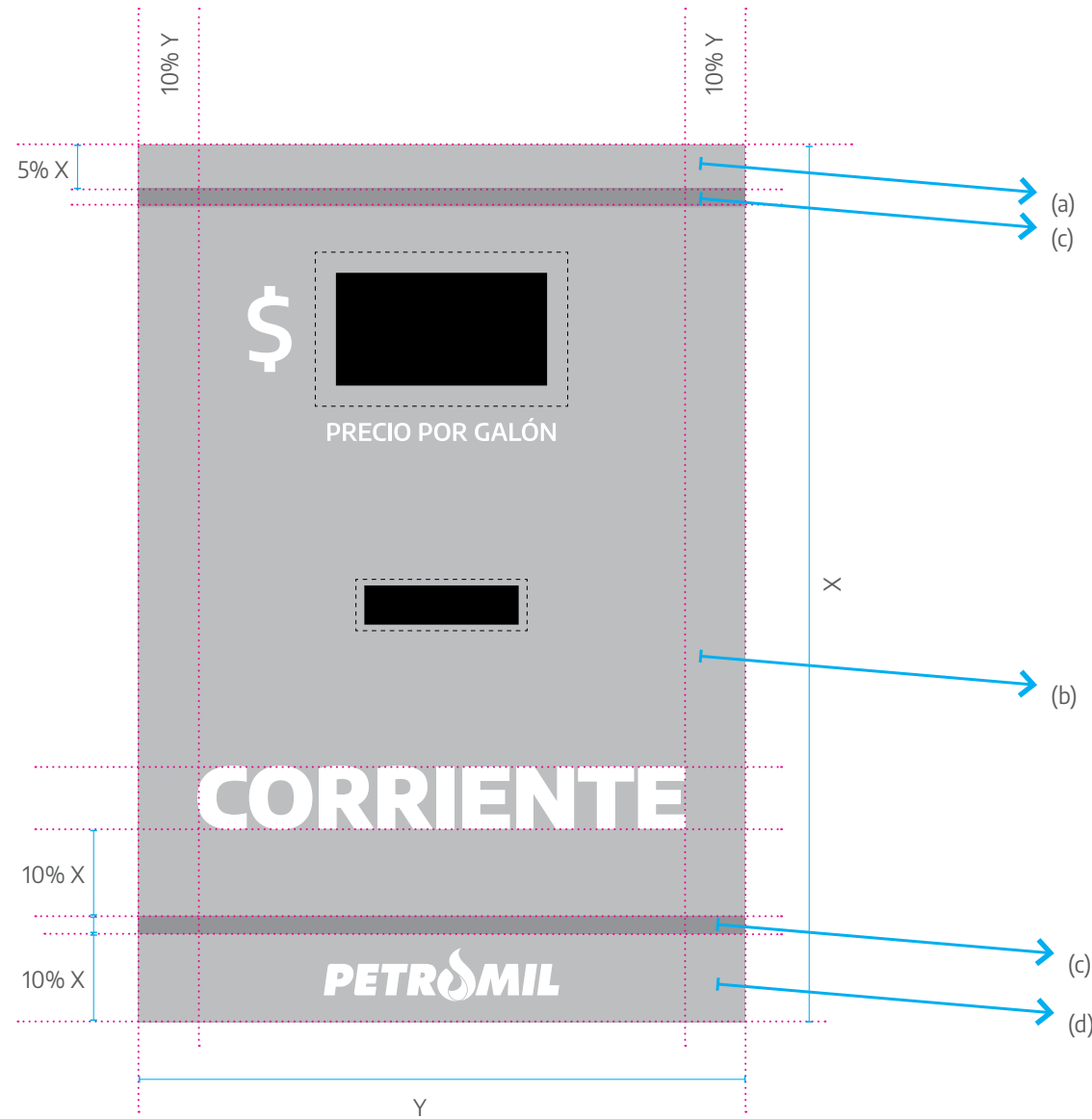

1 →

Formatos Tipo B

Para calcular las áreas se debe:

- (a) Tomar la altura total de la pieza, y este será el valor X, esta área tendrá color Pantone 286
- (b) Sacar el 85% de X, y este será el área de resaltado de color.
- (c) Borde de separación de los dos colores en 15 Pts en Pantone Process Cyan
- (d) Área de seguridad del 10% de Y a cada lado del sticker, en el interior de esta área se ubican los identificadores de combustible, teniendo como referencia de tamaño el identificador de Gasolina Corriente a un 10% de X de la línea de separación.

2 →

Aprobados

Colores y manejos aprobados para uso en stickers en dispensadores

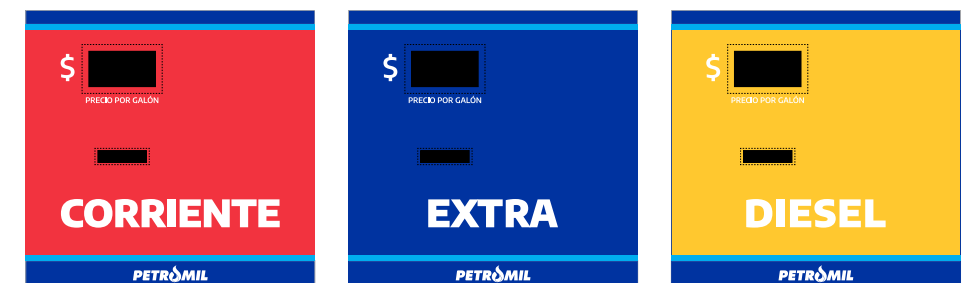
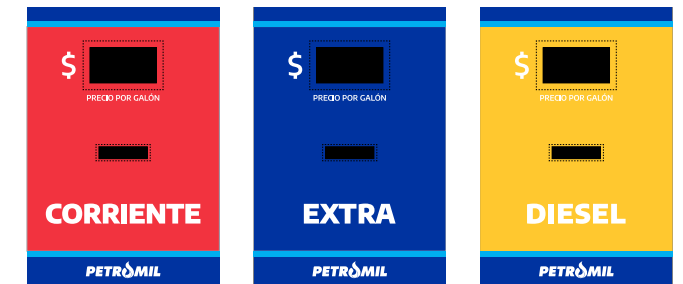
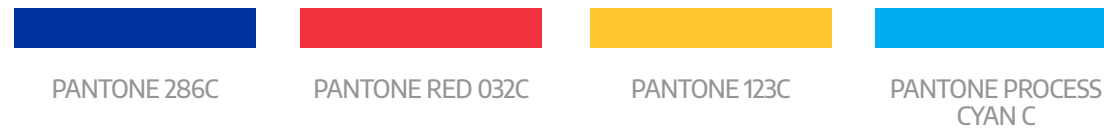

Surtidores Tipo B Especial

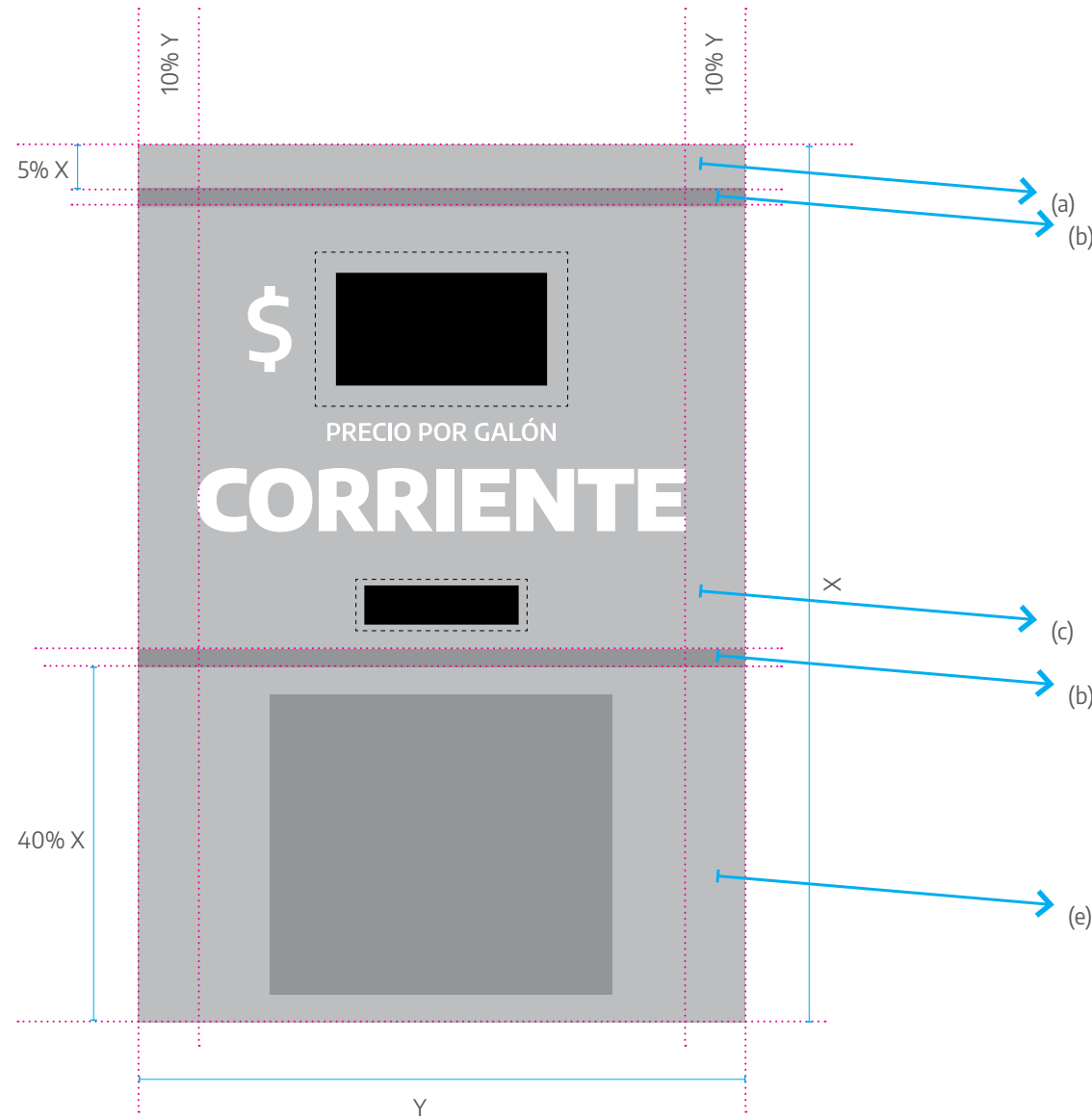

1 →

Formatos Tipo B

Para calcular las áreas se debe:

- (a) Tomar la altura total de la pieza, y este será el valor X, sacar el 5% de X, y este será el área que tendrá color Pantone 286,
- (b) Borde de separación de los dos colores en 15 Pts en Pantone Process Cyan
- (c) Área de seguridad del 10% a cada lado del sticker, en el interior de esta área se ubican los identificadores de combustible, teniendo como referencia de tamaño el identificador de Gasolina Corriente.
- (e) Área para la ubicación de sticker de la Superintendencia de I y C, esta área debe tener un 20% adicional del tamaño del sticker (8x7 cm) para facilitar su colocación. En este ejemplo esto corresponde al 40% de X. Esta área tendrá color Pantone 286

2 →

Aprobados

Colores y manejos aprobados para uso en stickers en dispensadores

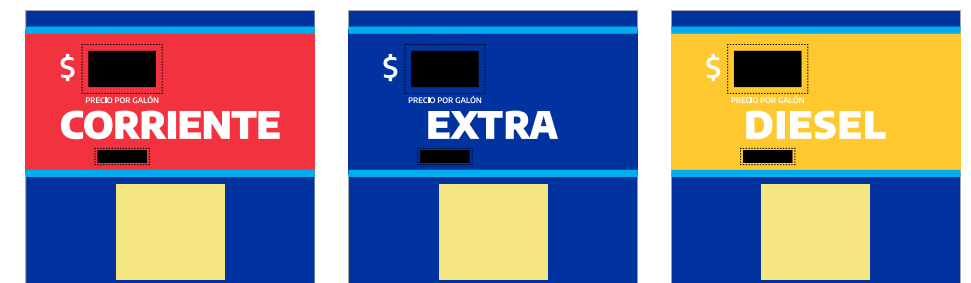
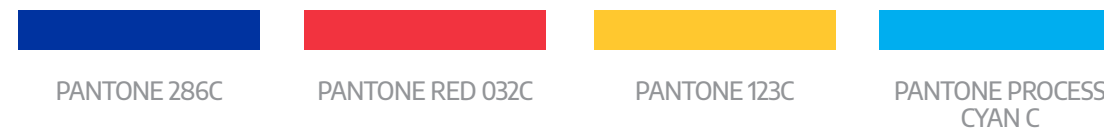
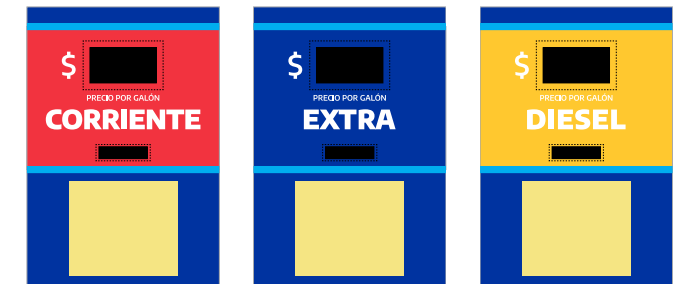

Surtidores Bases

Gilbarco Veeder-Root Encore 300

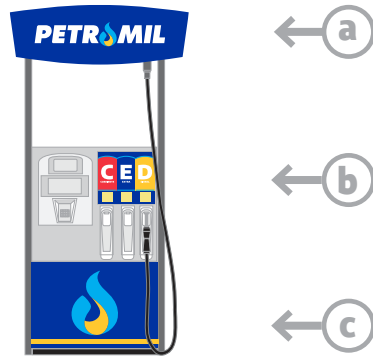

(a) Corona



(b) Referencias Líquidos
Base: 13.9 cm
Alto: 39 cm



(c) Faldero
Base: 93 cm
Alto: 63 cm



Gilbarco Veeder-Root Encore 500S

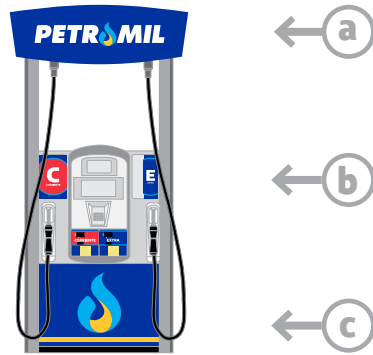

(a) Corona



(b) Referencias Líquidos
TIPO A : Base: 10.5 cm Alto: 32.5 cm
TIPO B : Base: 14.2 cm Alto: 20.5 cm



(c) Faldero
Base: 92.7 cm
Alto: 63 cm



Gilbarco Veeder-Root Prime HH

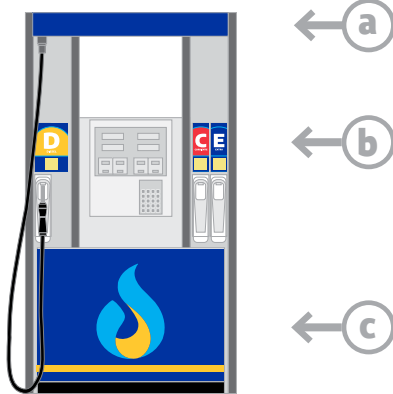

(a) Corona



(b) Referencias Líquidos
Base: 10 cm
Alto: 30 cm



(c) Faldero
Base: 123 cm
Alto: 85 cm



* Medidas y especificaciones de referencia aproximadas, remitirse a manual técnico

Surtidores Bases

Gilbarco Veeder-Root Prime 3622

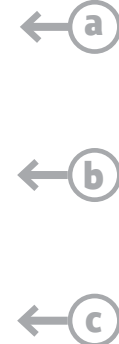
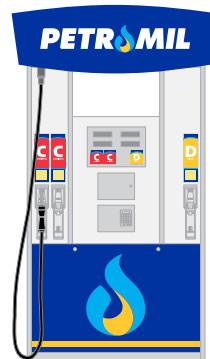

(a) → **Corona**



(b) → **Referencias Líquidos**
 TIPO A : Base: 10.5 cm Alto: 36 cm
 TIPO B : Base: 8 cm Alto: 9 cm
 * Medidas Aproximadas Confirmar



(c) → **Faldero**
 Base: 128.3 cm
 Alto: 82.5 cm
 * Medidas Aproximadas Confirmar



Gilbarco Veeder-Root Prime 1220



(a) → **Corona**



(b) → **Referencias Líquidos**
 TIPO A : Base: 73.7cm
 Alto: 5,2 cm
 * Medidas Aproximadas Confirmar



(c) → **Faldero**
 Base: 74 cm
 Alto: 113 cm
 * Medidas Aproximadas Confirmar



Gas

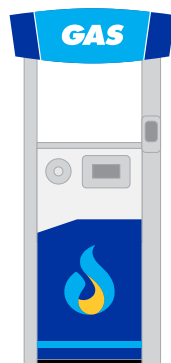

(a) → **Corona**



(b) → **Faldero**
 Base: --- cm
 Alto: --- cm



* Medidas y especificaciones de referencia aproximadas, remitirse a manual técnico

Surtidores Numeración

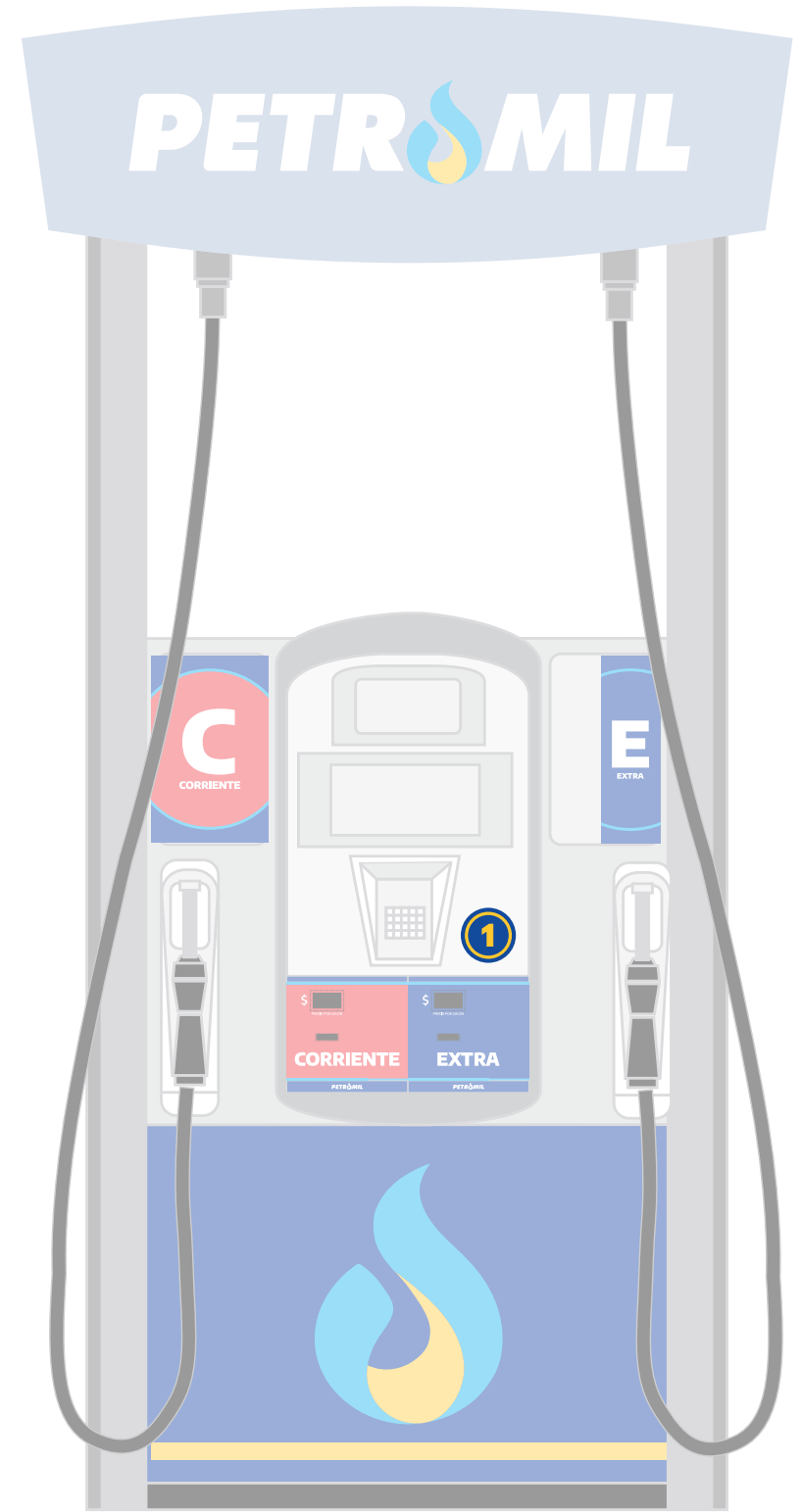

Cantilever

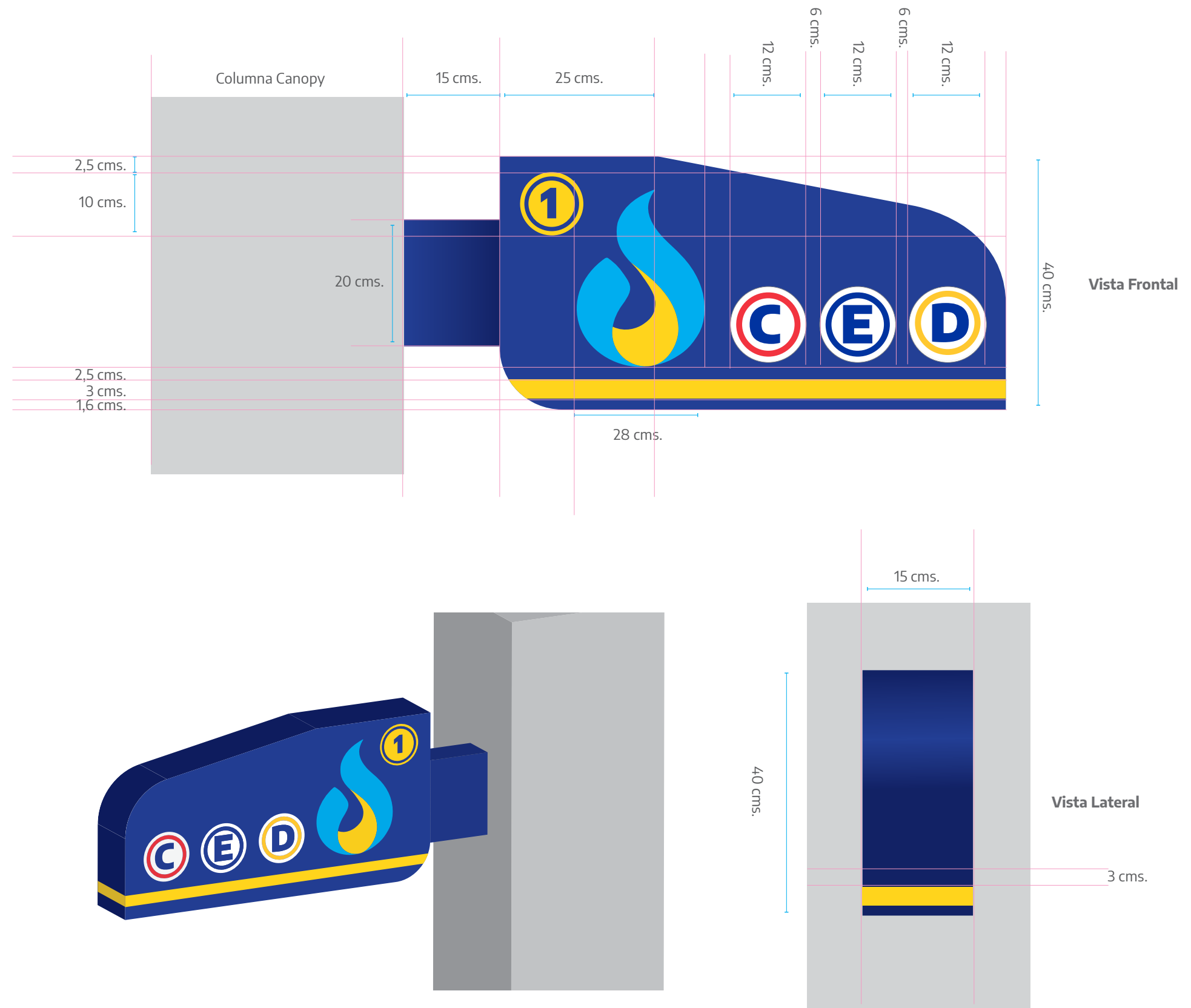

Cantilever

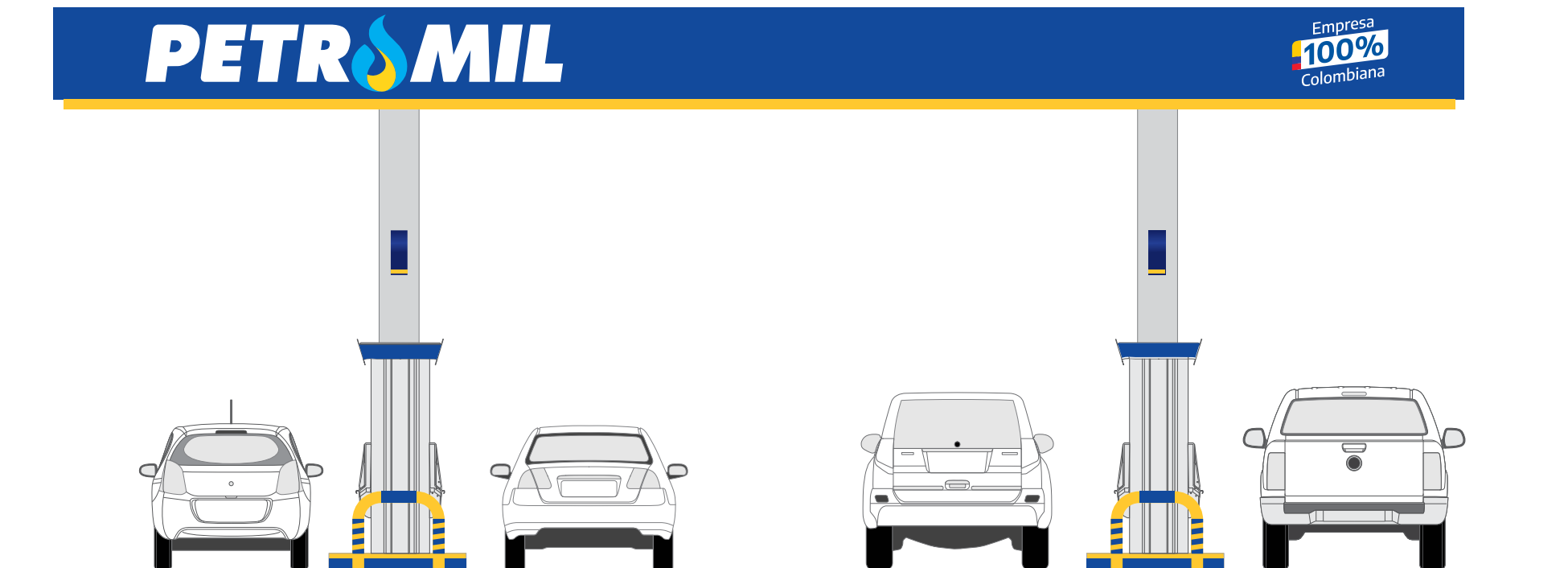
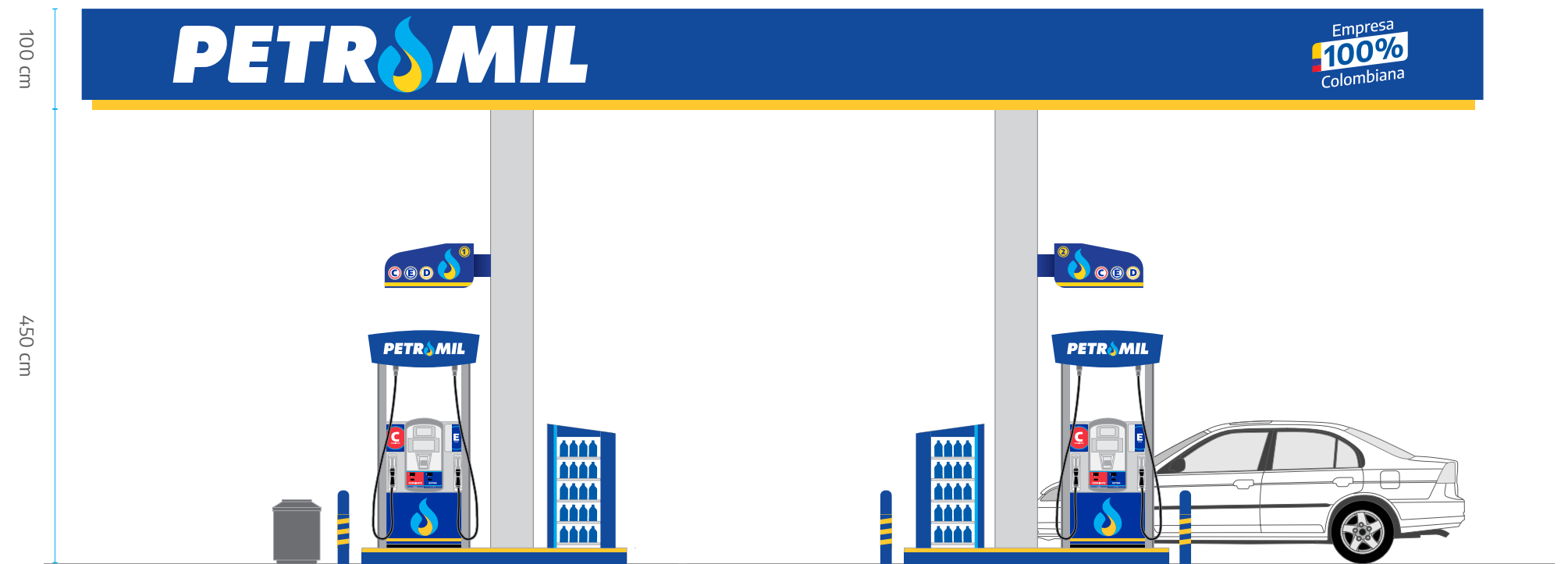

* Medidas de referencia aproximadas, remitirse a manual técnico

Surtidores Urea



→ Forro para equipos UREA

Señalización Ingreso / Salida Tipo A

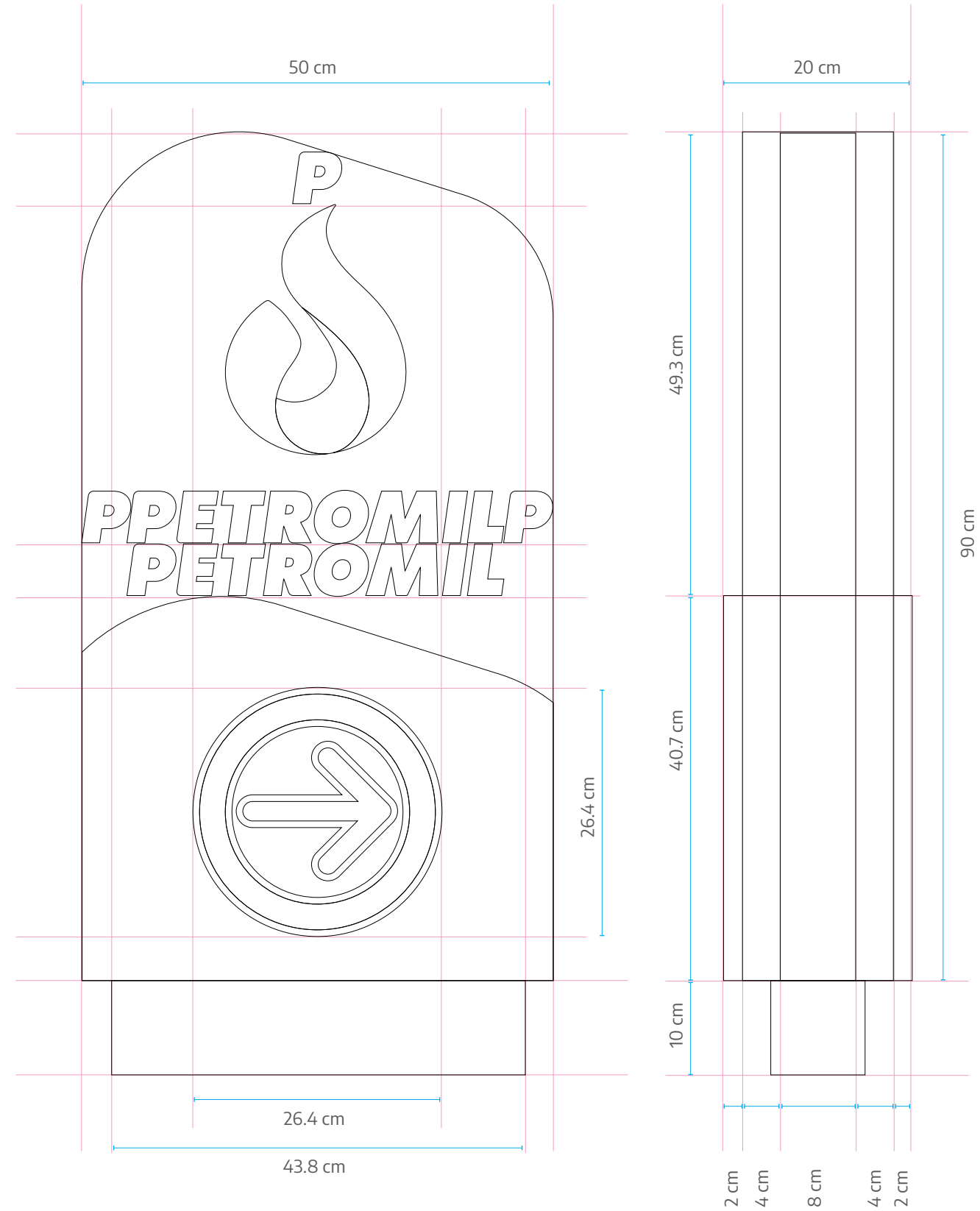

* Medidas de referencia aproximadas, remitirse a manual técnico

Señalización Ingreso / Salida Tipo B

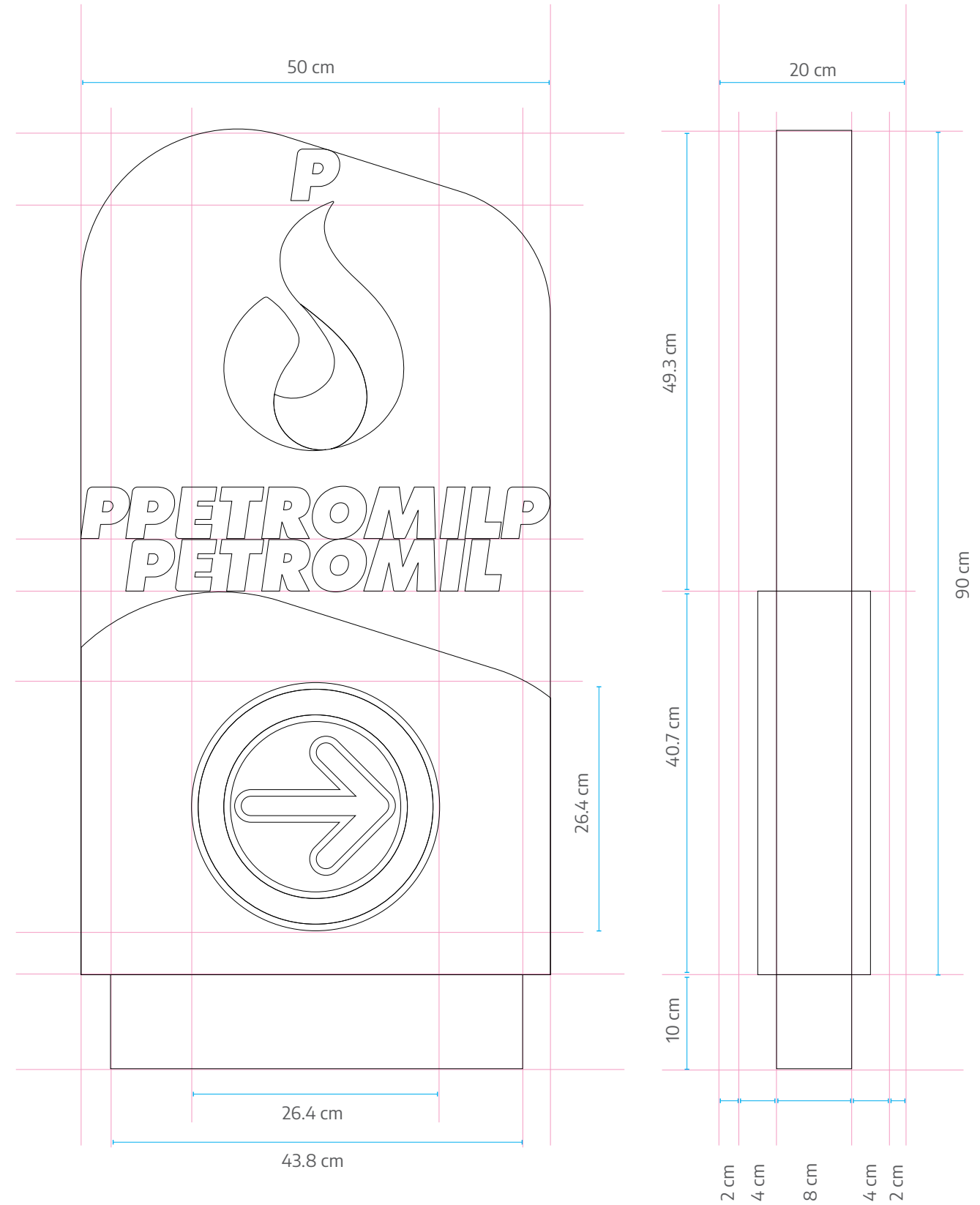

* Medidas de referencia aproximadas, remitirse a manual técnico

Señalización Bandera Tipo A

TIPO A

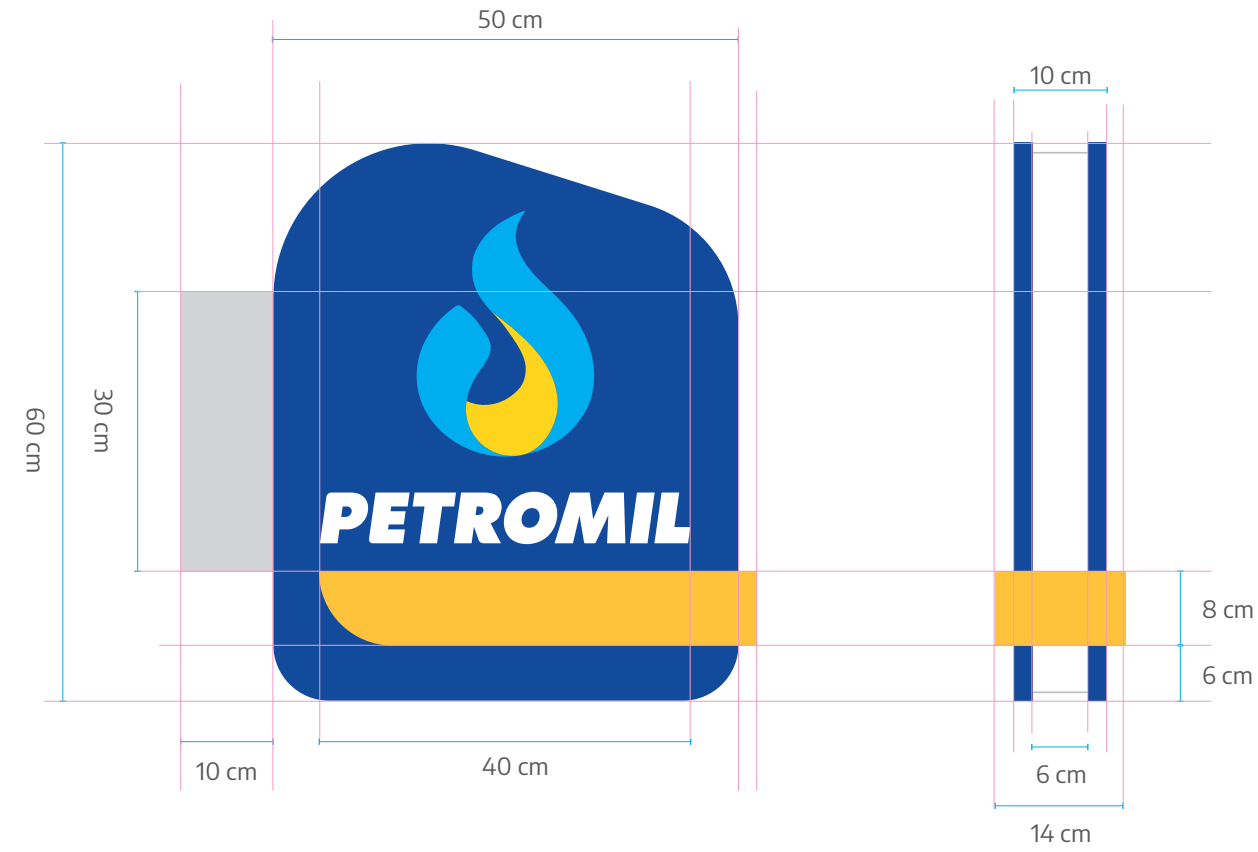

* Medidas de referencia aproximadas, remitirse a manual técnico

Señalización Bandera Tipo B y C

TIPO C

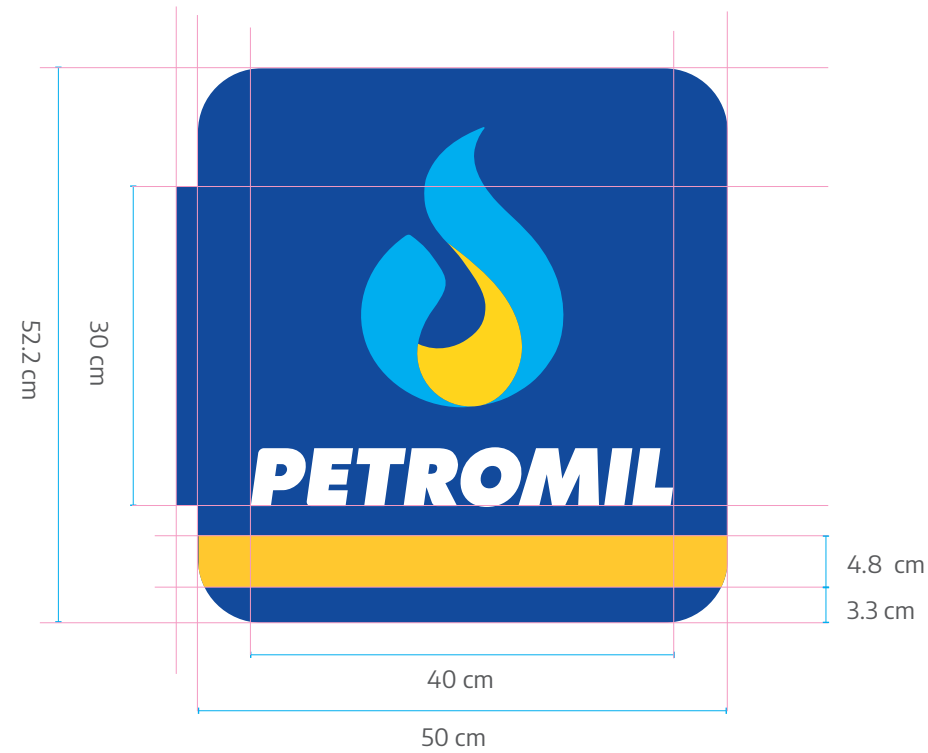

TIPO B

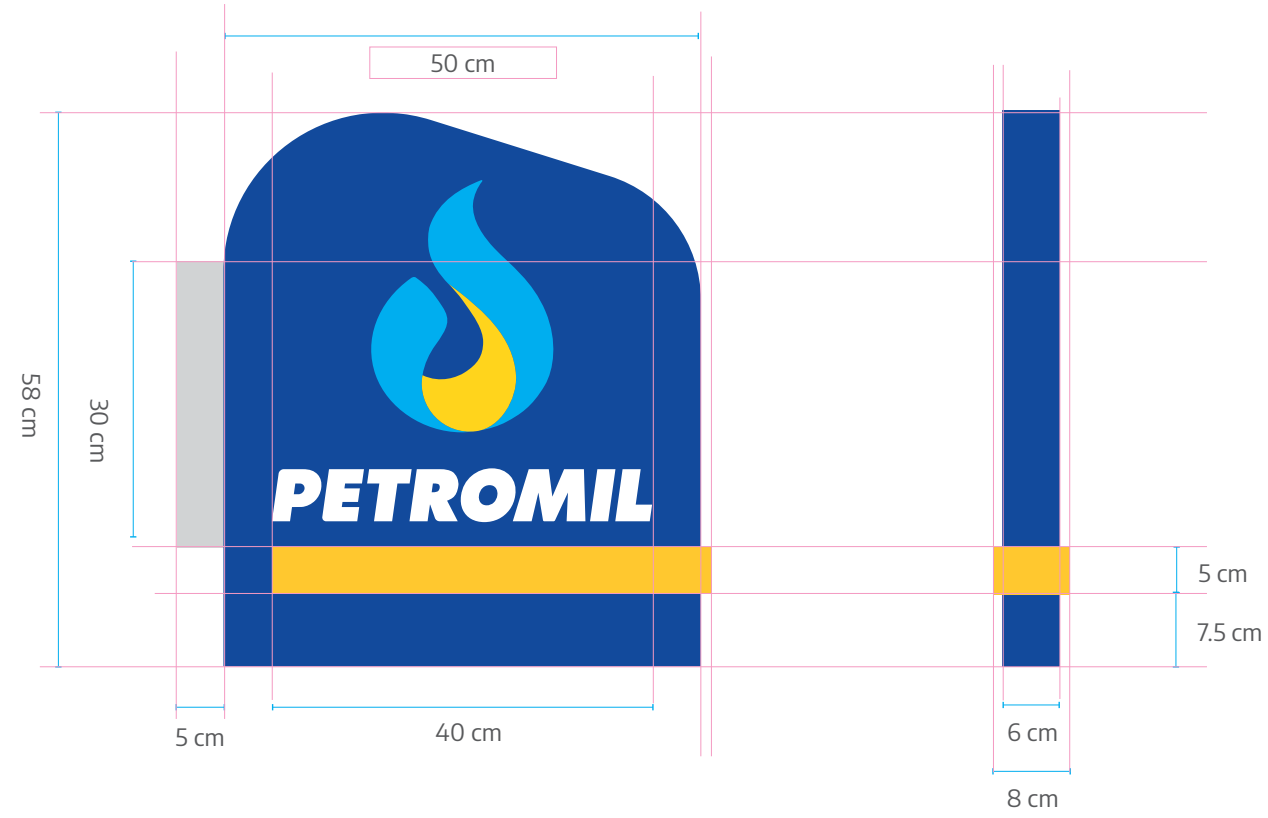

Señalización Seguridad Líquidos

La variación del ancho de las columnas se encuentra establecida entre un rango de 25 cms. a 30 cms. de ancho.

Las medidas definidas para las señales de seguridad deben asegurar un área de reserva de 1 centímetro con respecto al ancho de la columna, es decir si el ancho de la columna es de 30 cms. la proporción de las señales debe ser de 28 cms de ancho.

Señales Seguridad:
-Tintas y secado UV sobre lámina poliestireno.

RECOMENDACIONES DE SEGURIDAD









EL LLENADO SÓLO DEBE REALIZARLO EL OPERARIO

APAGUE EL MOTOR

APAGUE EL TELÉFONO CELULAR Y OTROS APARATOS ELECTRÓNICOS

NUNCA PERMITA QUE NIÑOS USEN EL DISPENSADOR
- Solo personas mayores de edad deben usar el dispensador de combustible.
- Evite que los niños se acerquen al área de la pistola del dispensador.

NUNCA DEJE EL DISPENSADOR DESATENDIDO DURANTE EL LLENADO

PROHIBIDO SUMINISTRAR COMBUSTIBLE SIN DESCENDER DE LA MOTOCICLETA

DESCARGUE SU ELECTRICIDAD ESTÁTICA ANTES DE LLENAR
- Antes de usar el dispensador de combustible, toque con su mano cualquier superficie metálica del vehículo, lejos del punto de llenado. Esto descargará la electricidad estática de su cuerpo previniendo un posible fuego con los vapores de gasolina.
- No entre nuevamente a su vehículo durante el llenado. Esto puede recargar el cuerpo con electricidad estática nuevamente antes de tocar la pistola del dispensador.
- Si se genera un incendio retire inmediatamente e informe al empleado del establecimiento. Si el empleado no está disponible, accione la parada de emergencias del dispensador de combustible.
- La electricidad estática puede encender vapores de gasolina y causar un incendio.

LLENE LOS CONTENEDORES PORTÁTILES EN EL PISO
- Es peligroso y contra la ley almacenar gasolina en contenedores no aprobados.
- Nunca llene contenedores de gasolina dentro o sobre el vehículo.
- Coloque siempre el contenedor portátil en el piso durante el llenado y mantenga la pistola del dispensador en contacto con el contenedor portátil hasta que lo haya terminado de llenar.

LÍQUIDOS Y VAPORES MUY INFLAMABLES
- Puede causar daño o muerte si es ingerido. Exposición a los vapores por períodos prolongados ha causado cáncer a animales de laboratorio.
- Evite la inhalación prolongada de vapores.
- Mantenga la cara lejos de la pistola y el tanque de gasolina.
- Evite el contacto con la piel y los ojos.
- Nunca use la boca para hacer sifón.
- Puede causar serias heridas o enfermedades si no se usa con precaución.

SI UN INCENDIO SE INICIA, NO RETIRE LA PISTOLA DEL DISPENSADOR

DESCIENDA DEL VEHÍCULO

PETROMIL

75 cms.

28 cms.



28 cms.



13 cms.



Señalización Seguridad Gas



Señales Seguridad:
-Tintas y secado UV sobre lámina Poliestireno



Puntos de Servicio Manejo Logo

Está es la única versión aprobada para el uso integrado del Logotipo con los nombres de los puntos de servicios.

Este desarrollo de logo esta especialmente desarrollado para papelería y comunicaciones del PDS, no se debe utilizar en materiales como Surtidores, Canopys, avisos, entre otros.

No se pueden generar versiones diferentes al establecido en este manual.



El nombre del punto de servicio se maneja en la tipografía Encode Sans Black con un interletraje de -10



Señalización PDS



Interna: En la señalización de áreas internas se utiliza exclusivamente manejo tipográfico.

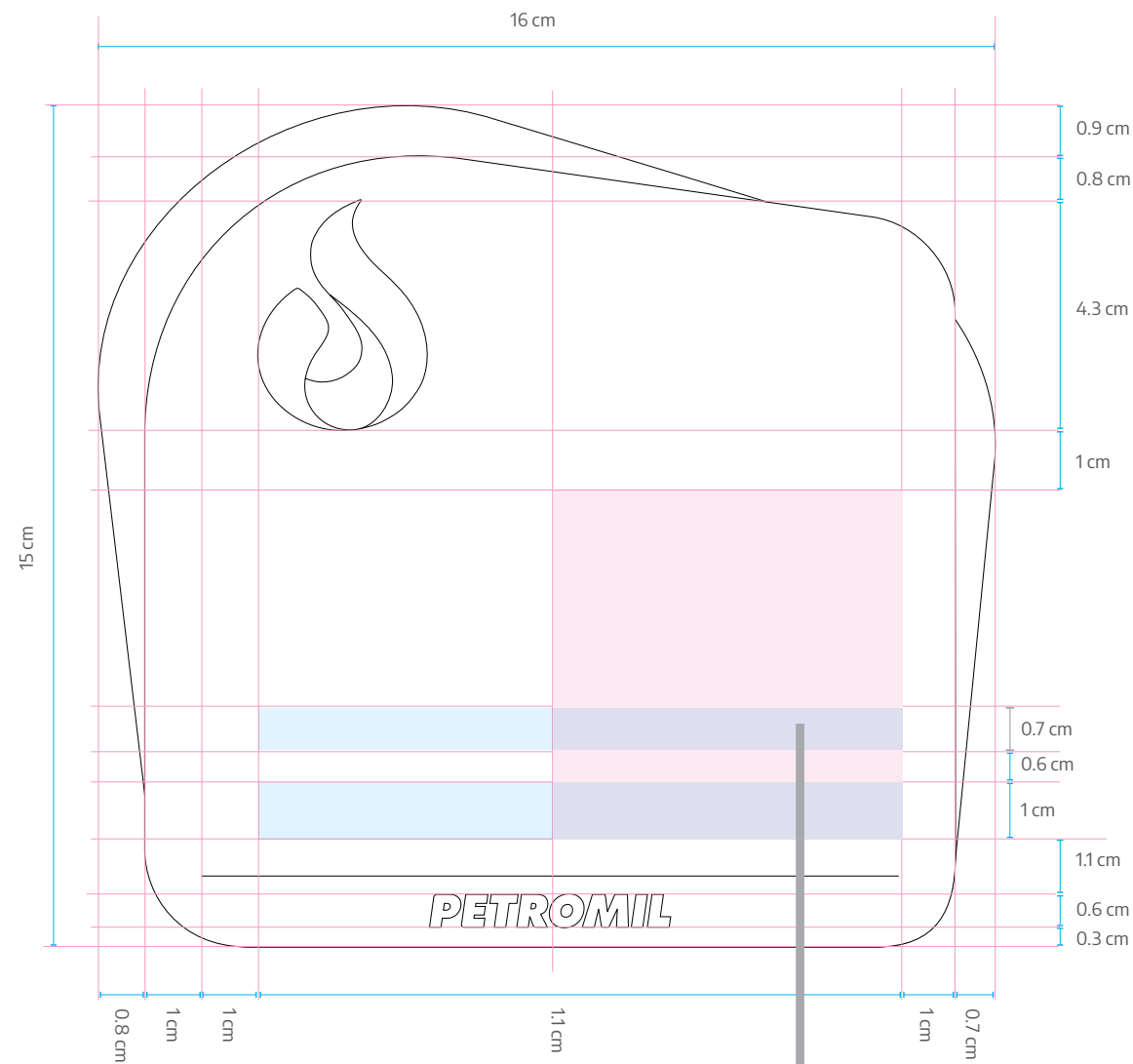

Área para manejo de íconos

Área para manejo tipográfico

1ª Línea Texto
Tipografía: Encode Sans Medium 262 pts
Interletraje 0 - Kerning: Optical Color Blanco

2ª Línea Texto
Tipografía: Encode Sans ExtraBold 373 pts
Interletraje 0 - Kerning: Optical Color Blanco

Acrílicos:
- Acrílico de base Azul y Amarillo con vinilo de corte

Interna:



Información Corporativa:



PROPÓSITO
"Somos la energía que brinda crecimiento y prosperidad"

VALORES CORPORATIVOS
Confianza, Innovación y Excelencia

VISIÓN 2026
Estar entre las primeras cuatro mayoristas y ser el líder en soluciones Logísticas y Energéticas, ofreciendo una experiencia impecable al cliente

MEGA
260 MGAL X 14.000 GBTU X 135.000 M EBITDA

PETROMIL

PETROMIL

Señalización Baños PDS

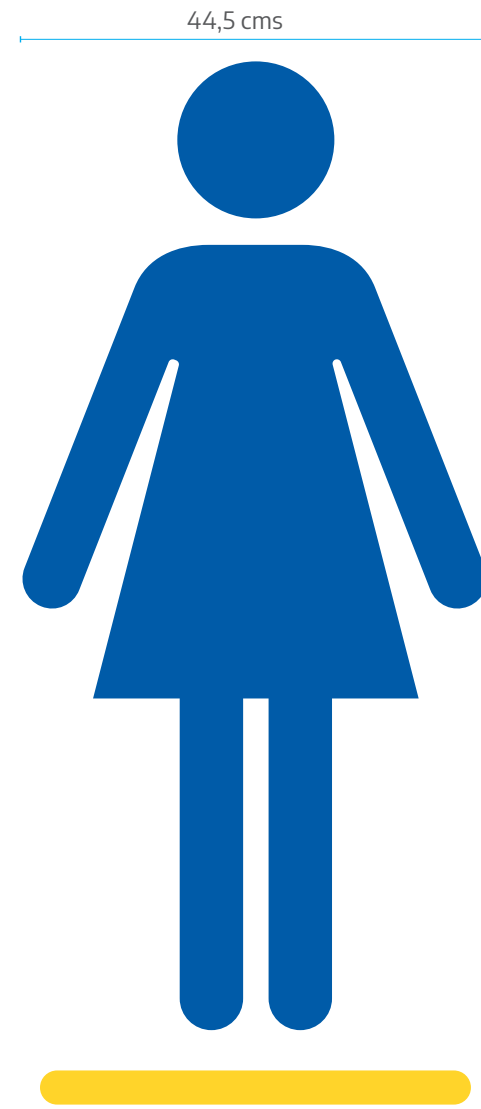
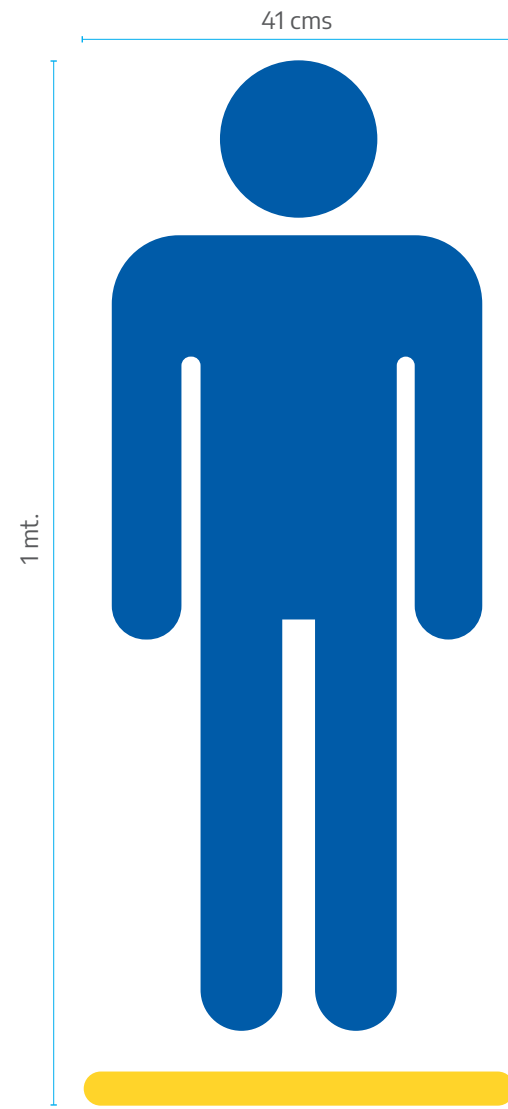

Tamaño:
El tamaño máximo propuesto es de 1 mt. de altura. El ancho está dado por su proporción al momento de escalar cada figura.

Vinilo Adhesivo:
- Azul y Amarillo

Exterior: En las áreas exteriores nuestra señalización se identifica con íconos ubicados en el espacio disponible cerca a las entradas de cada baño.

Público:



Interior Baños PDS

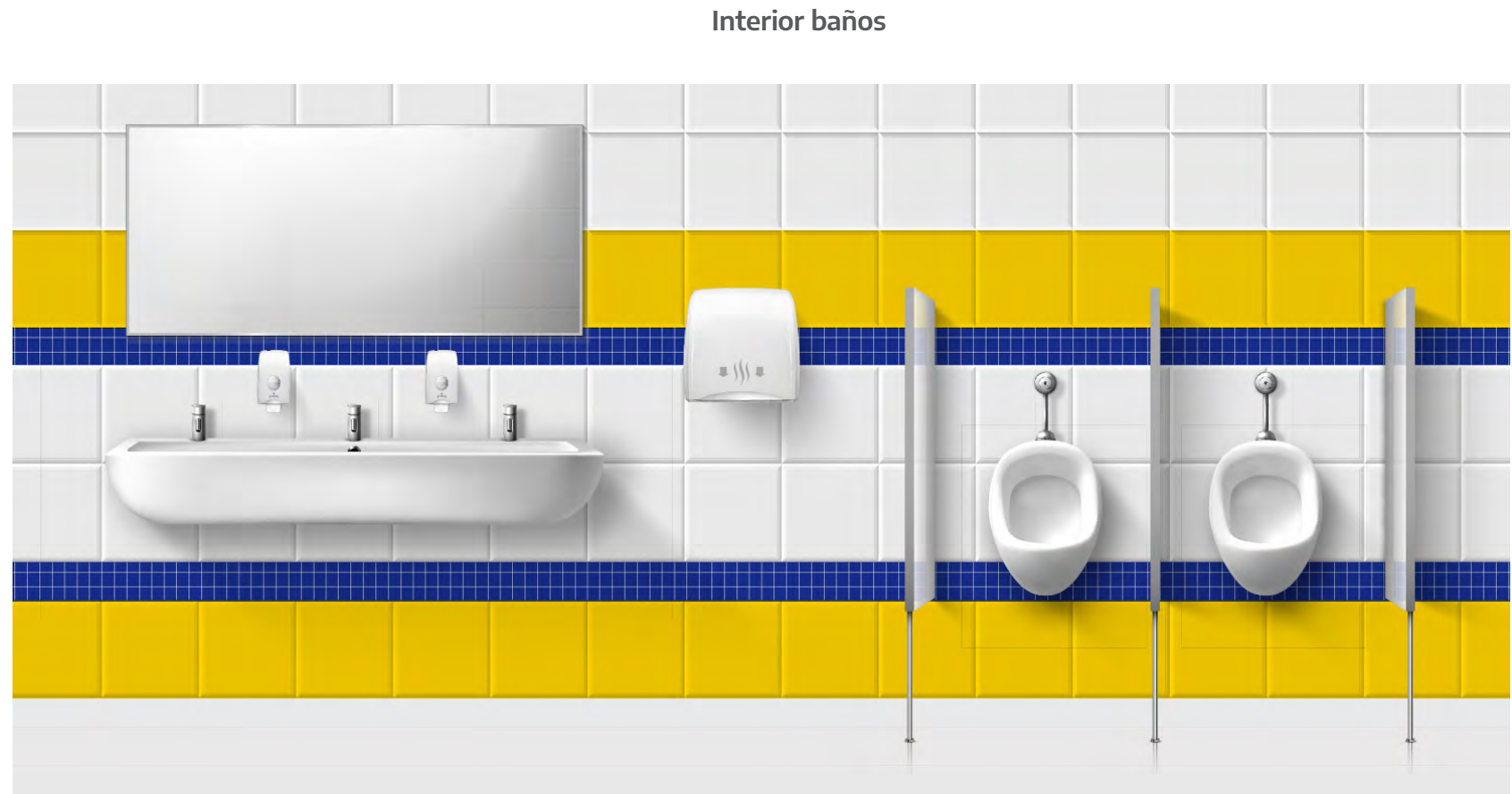

Interior: las paredes y espacios internos del baño deben alinearse a los colores corporativos, se estandarizan el uso de azulejos con los colores amarillos y azules.

Azulejos para espacio interior:
- Azul y Amarillo

Paredes internas baño



Señalización Locales Comerciales

Dependiendo de la ubicación seleccionada para la numeración en la fachada de los locales, se utilizará la versión correspondiente.

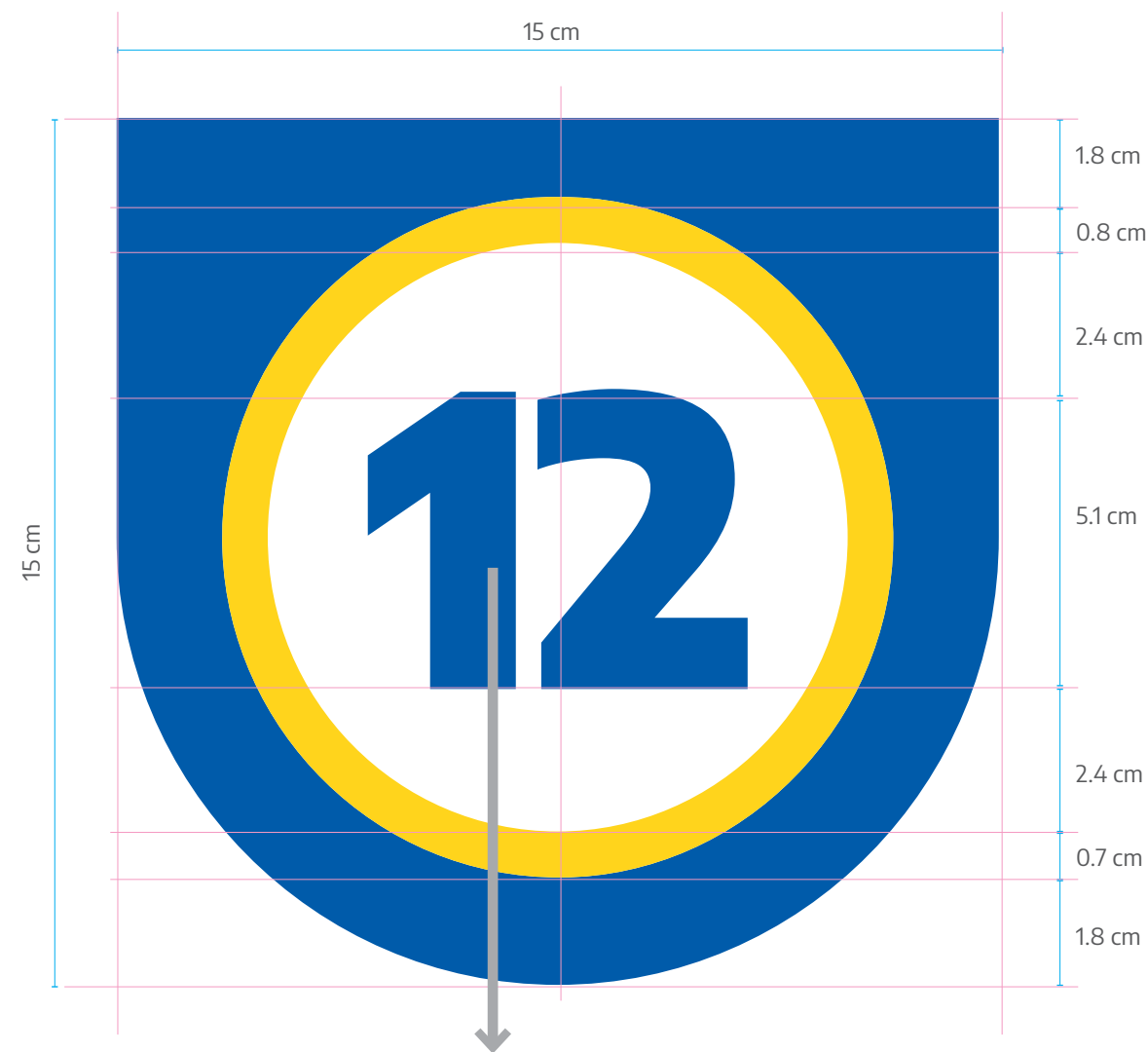

Números
Tipografía: Encode Sans Black 185 pts
Interlineado 222 pts - Interletraje -30
Kerning: Optical - Baseline 0 pts
Color Pantone 2945C

Numeración:
-Tintas y secado UV sobre lámina
Poliestireno

Numeración
alineada al lado
derecho del local



Numeración
alineada al lado
izquierdo del local



Numeración
alineada al lado
superior del local



Señalización Seguridad



Señal PREVENCIÓN
Atención



Señal PREVENCIÓN
Descarga Estática



Señal PREVENCIÓN
Inflamable



Señal PREVENCIÓN
Llenado Bidón Piso



Señal PROHIBICIÓN
Llenado sin Operario



Señal PROHIBICIÓN
Celular



Señal PROHIBICIÓN
Fumar



Señal PROHIBICIÓN
Alcohol



Señal PROHIBICIÓN
Armas



Señal PROHIBICIÓN
Encender



Señal PROHIBICIÓN
Ingreso



Señal PROHIBICIÓN
Cámaras Fotografía



Señal PROHIBICIÓN
Comida



Señal PROHIBICIÓN
Llenado con Pasajero



Señal GENERAL
Velocidad



Señal GENERAL
Altura



Señal GENERAL
Altura



Señal GENERAL
Extintor



Señal GENERAL
Herramientas



Señal
Botón Parada



Señal ACCIÓN
Atención

Señales Seguridad:
-Tintas y secado UV sobre lámina Poliestireno



15.21 cm



13.4 cm

15.21 cm

Señalización Evacuación

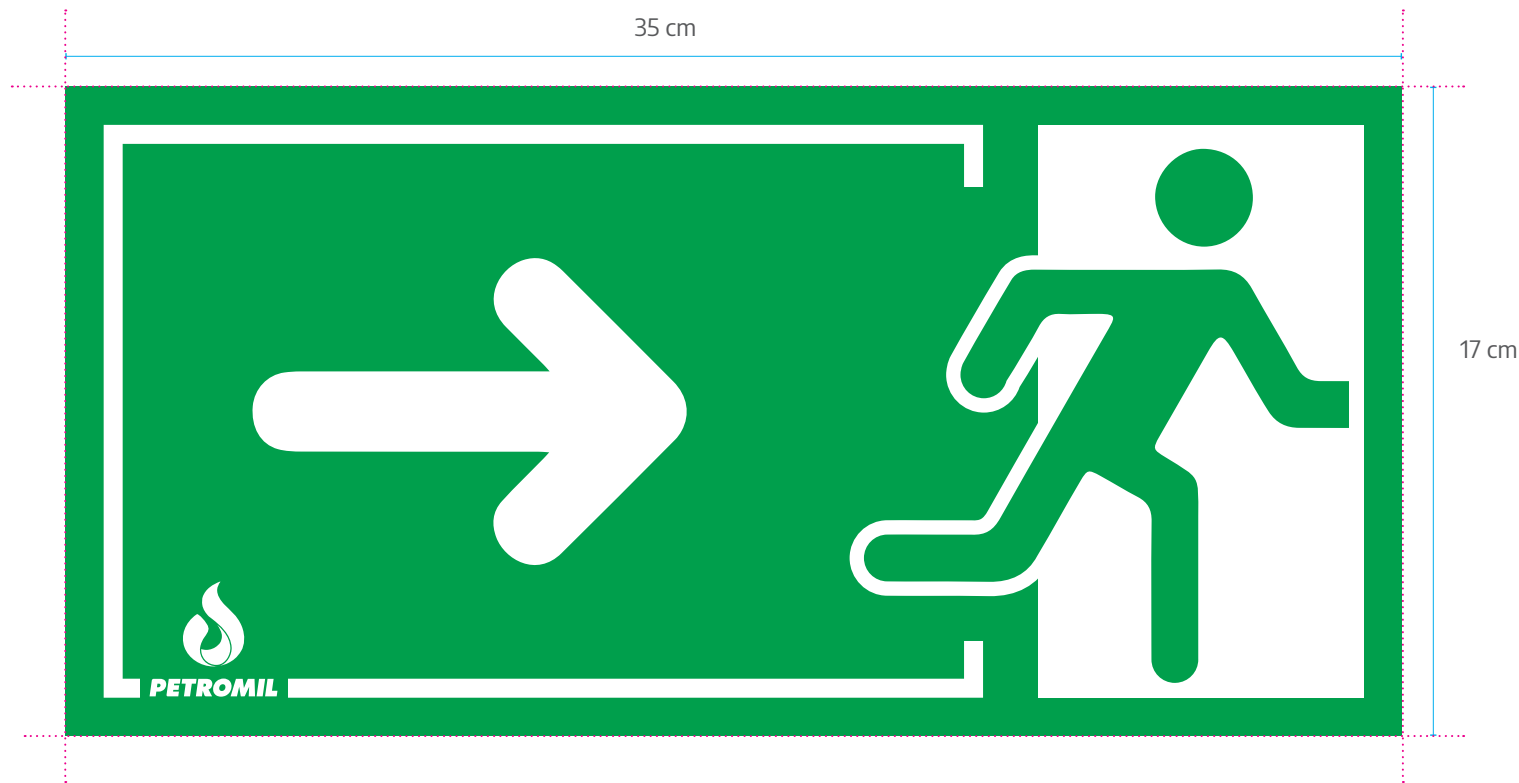

Señales Seguridad:
-Tintas y secado UV sobre lámina Poliestireno

SERVICIOS Refrescos y Snacks

Dentro de la oferta de valor se han dispuesto espacios que complementan nuestros servicios en cada PDS.



SERVICIOS Punto Ecológico

Dentro de la oferta de valor se han dispuesto espacios que complementan nuestros servicios en cada PDS.



SERVICIOS Punto Ecológico

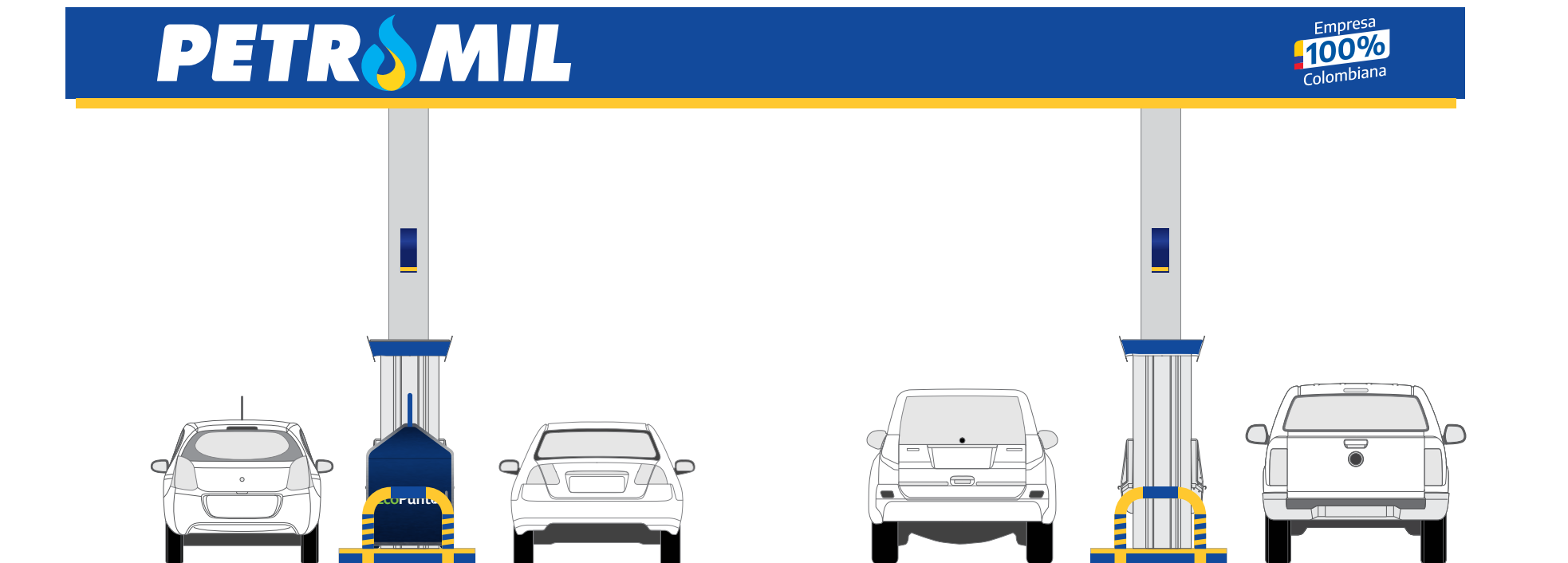
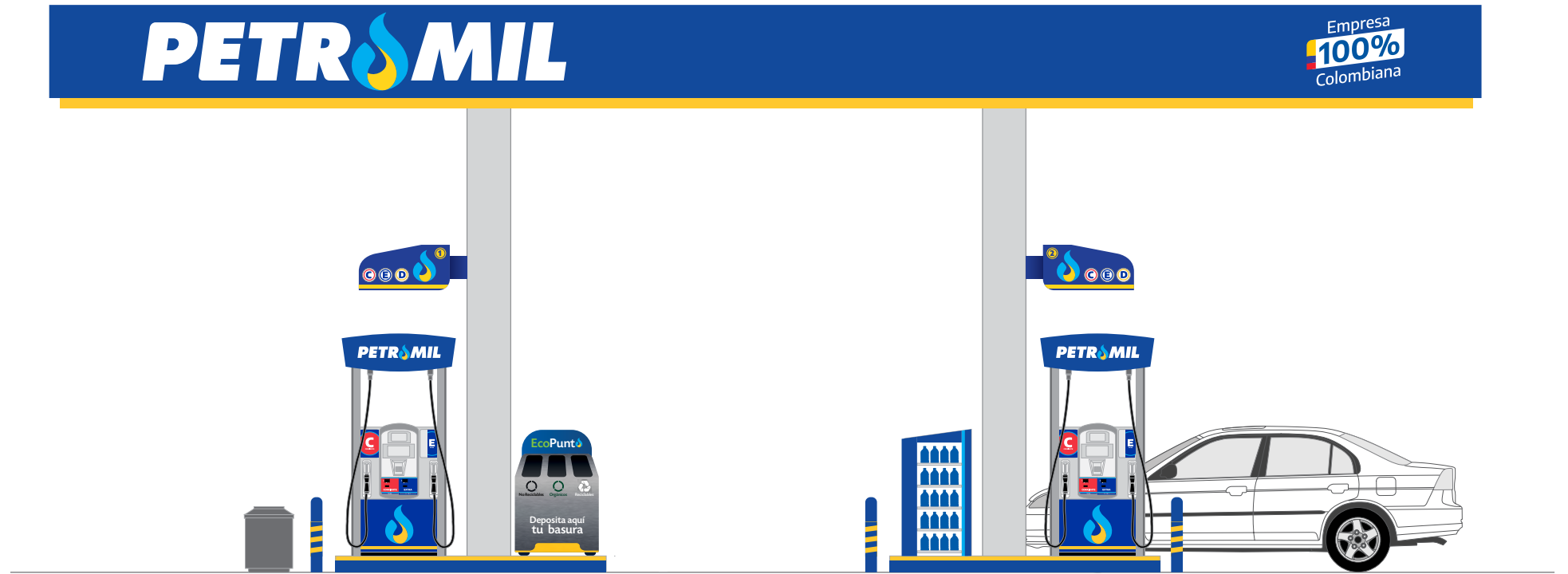

Servicios Complementarios

Las cenefas de servicios complementarios son muy importantes para la unidad de la imagen de marca en los puntos de servicio.

Todos los textos de los nombres de servicios complementarios deben realizarse en mayúsculas en Encode Sans Black con un interletraje de -25 y una inclinación de 8°.

Cuando las cenefas tengan tamaños diferentes al especificado remitirse a la fórmula de manejo del logo en los canopys para determinar el tamaño del logo y de ahí continuar con las proporciones expresadas en esta página.

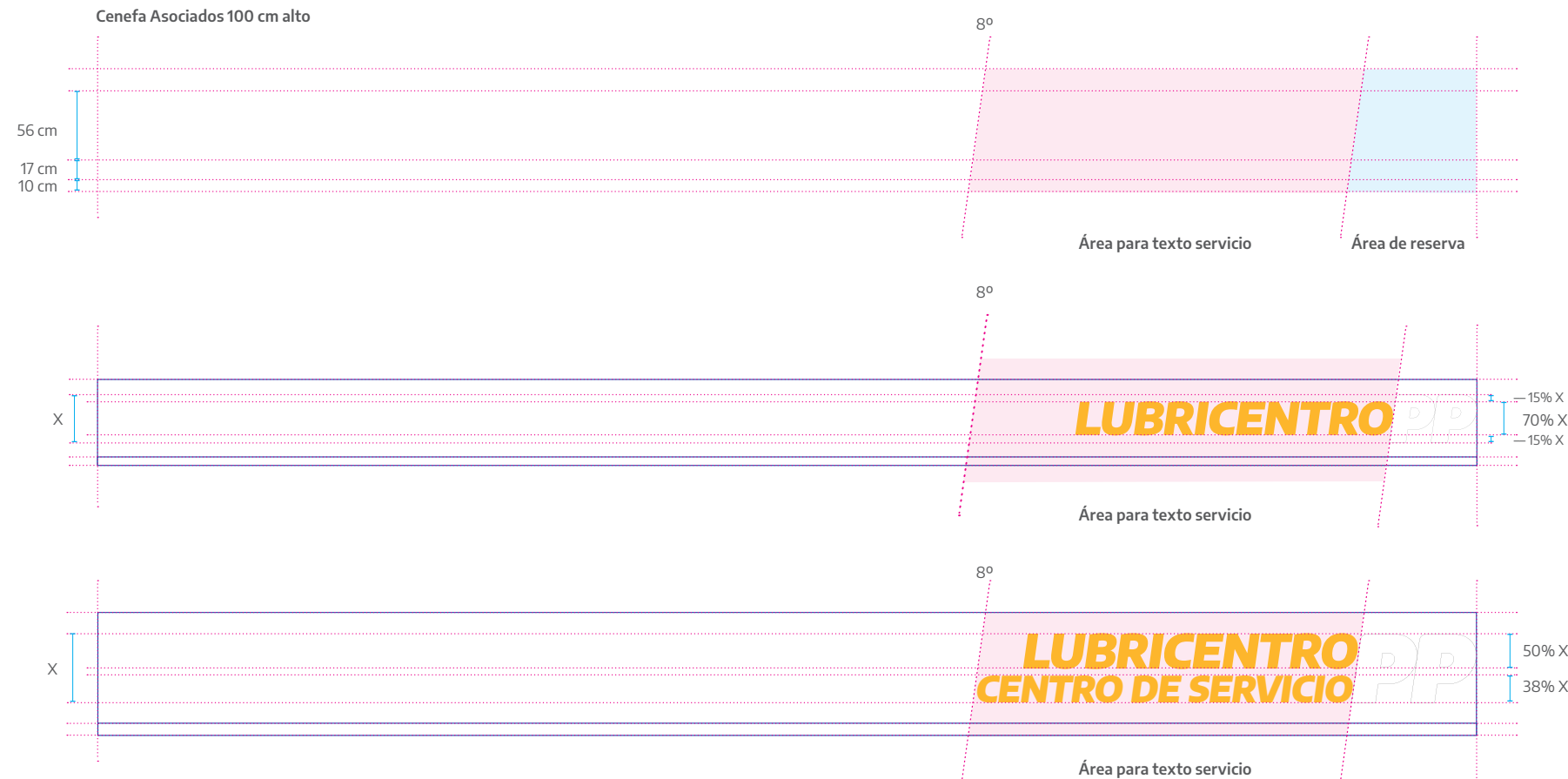
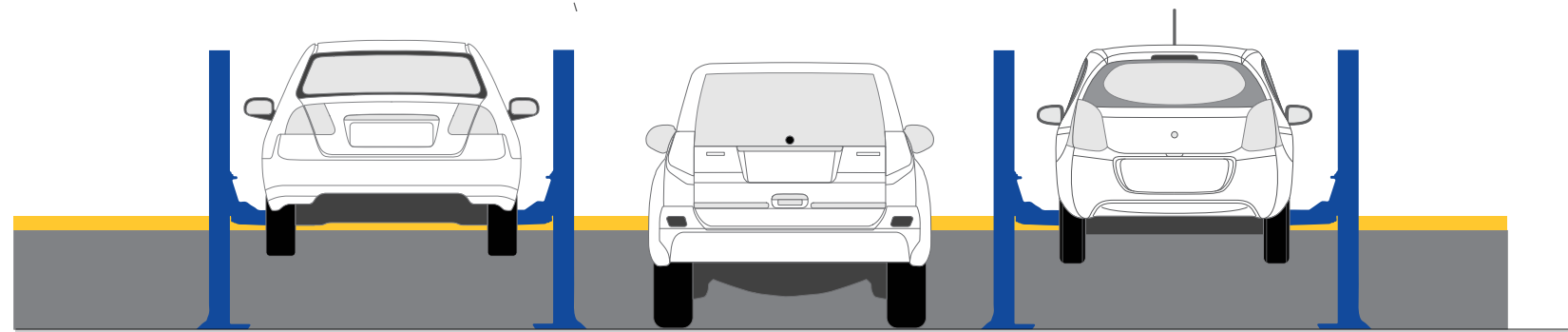

Nuestras cenefas para servicios complementarios se identifica solo con el texto del servicio que ofrece sin incluir el logo de la marca.

Para calcular el espacio disponible para colocar el nombre del asociado o los servicios, se basa en la fórmula básica para canopy. Con esta definida procedemos a marcar las diferentes áreas disponibles.

Opción A:
El área para servicio se divide en una franja de el 70% de X para el texto.

Opción B:
El área de asociado se divide en dos franjas para el texto. La primera correspondiente al 50% y la segunda al 38% de X.

Servicios Complementarios

Las cenefas de servicios complementarios son muy importantes para la unidad de la imagen de marca en los puntos de servicio.

Todos los textos de los nombres de servicios complementarios deben realizarse en mayúsculas en Encode Sans Black con un interletraje de -25 y una inclinación de 8°.

Cuando las cenefas tengan tamaños diferentes al especificado remitirse a la fórmula de manejo del logo en los canopys para determinar el tamaño del logo y de ahí continuar con las proporciones expresadas en esta página.

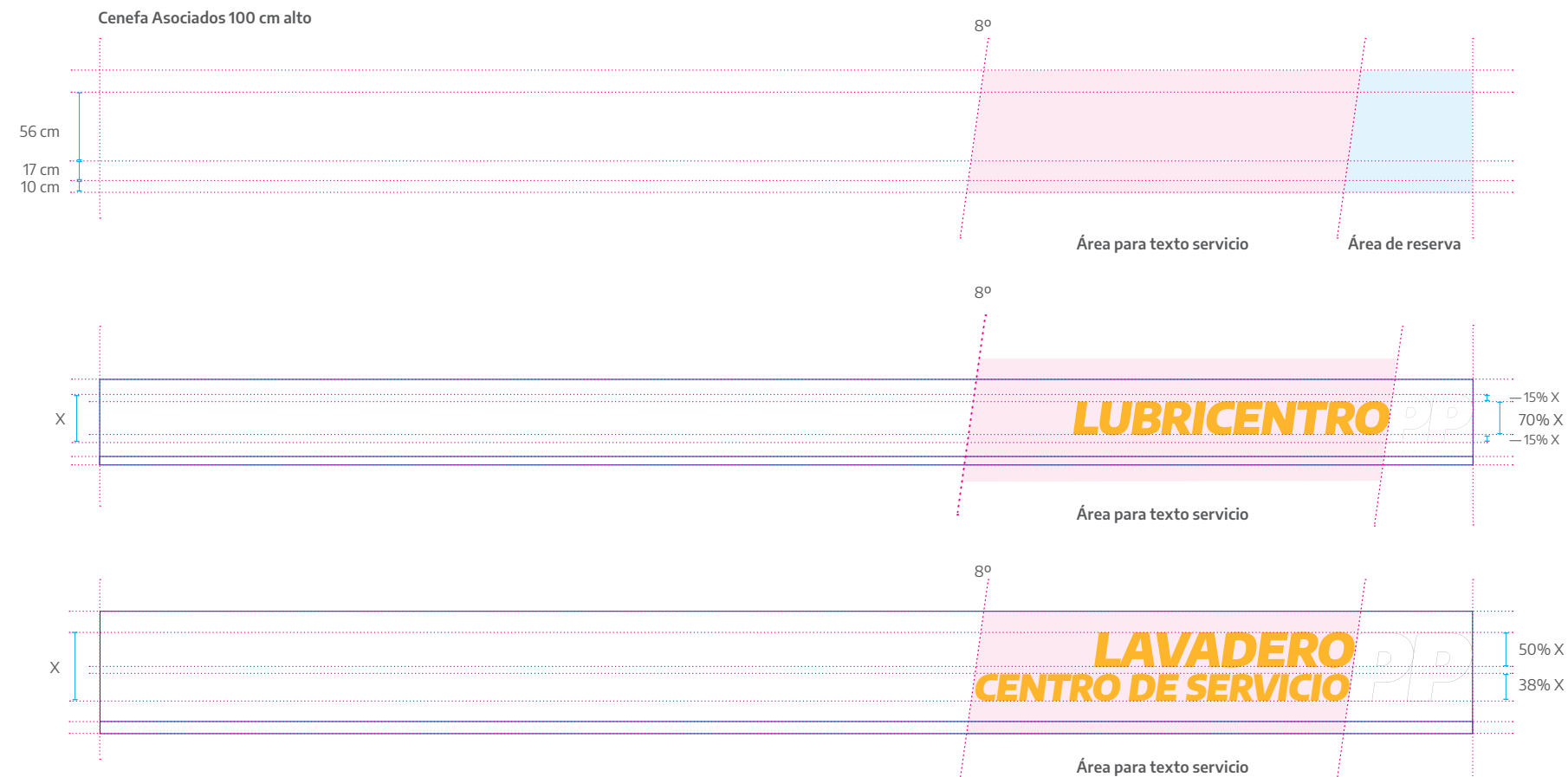
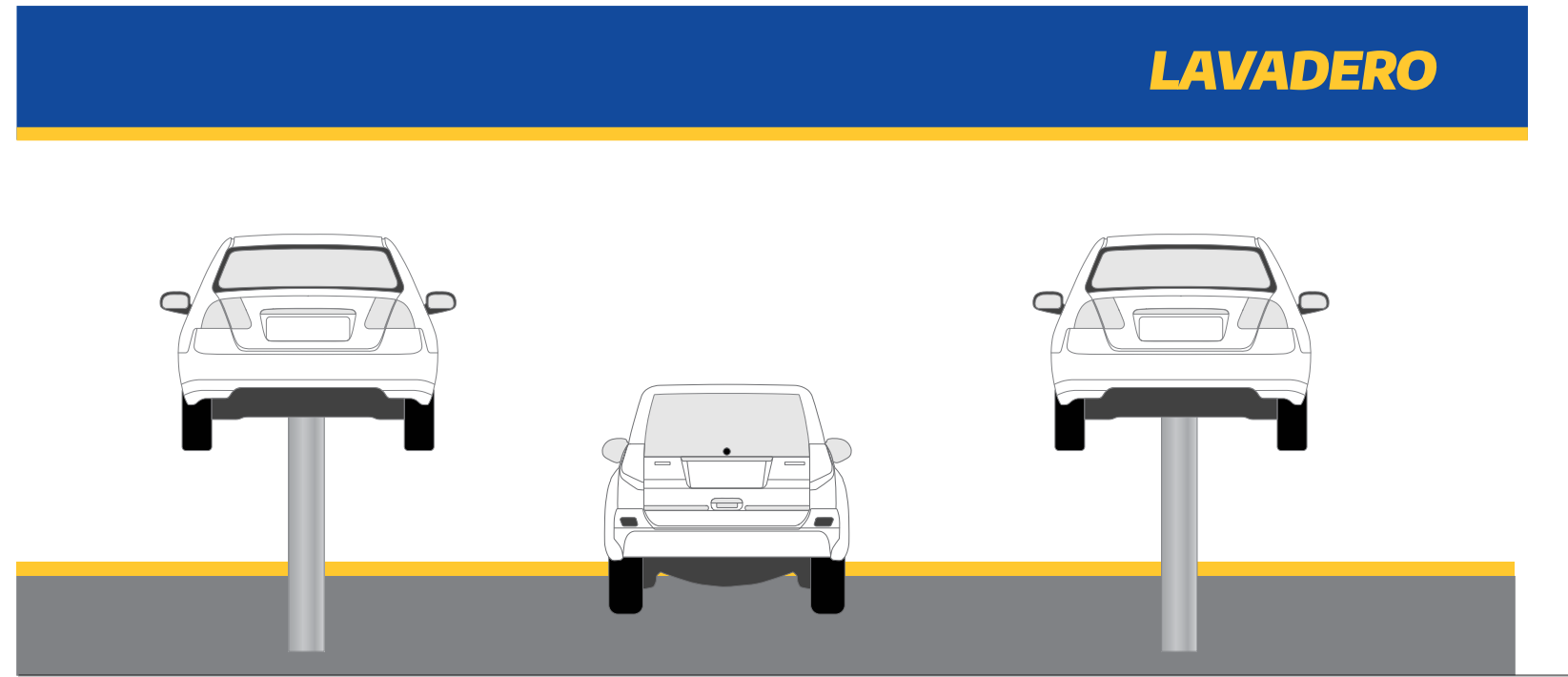

Nuestras cenefas para servicios complementarios se identifica solo con el texto del servicio que ofrece sin incluir el logo de la marca.

Para calcular el espacio disponible para colocar el nombre del asociado o los servicios, se basa en la fórmula básica para canopy. Con esta definida procedemos a marcar las diferentes áreas disponibles.

Opción A:
El área para servicio se divide en una franja de el 70% de X para el texto.

Opción B:
El área de asociado se divide en dos franjas para el texto. La primera correspondiente al 50% y la segunda al 38% de X.

Servicios Complementarios

Las cenefas de servicios complementarios son muy importantes para la unidad de la imagen de marca en los puntos de servicio.

Todos los textos de los nombres de servicios complementarios deben realizarse en mayúsculas en Encode Sans Black con un interletraje de -25 y una inclinación de 8°.

Cuando las cenefas tengan tamaños diferentes al especificado remitirse a la fórmula de manejo del logo en los canopys para determinar el tamaño del logo y de ahí continuar con las proporciones expresadas en esta página.

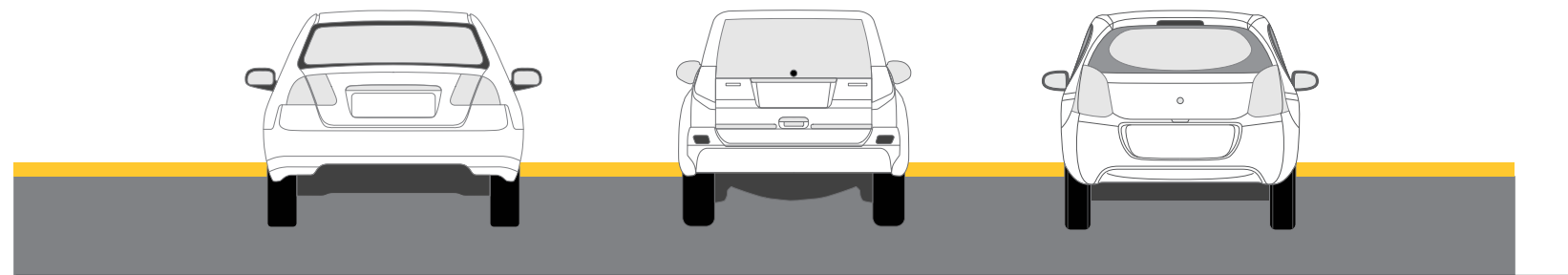

Cenefa Asociados 100 cm alto

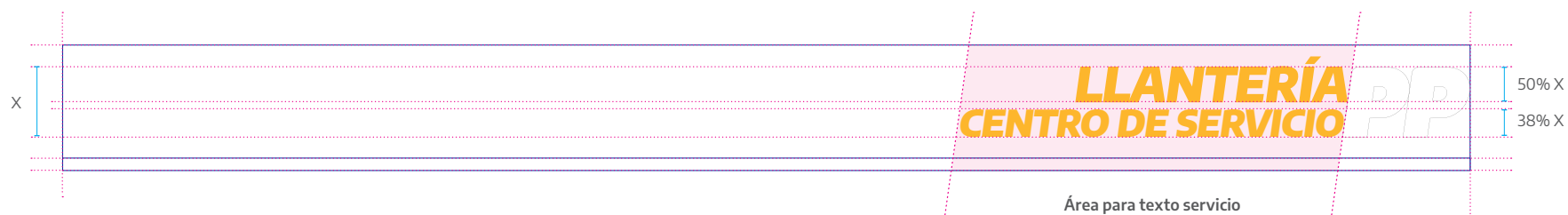
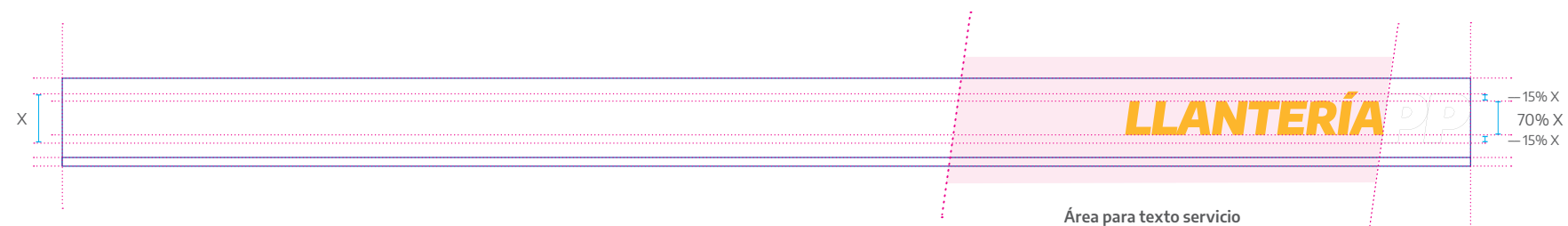
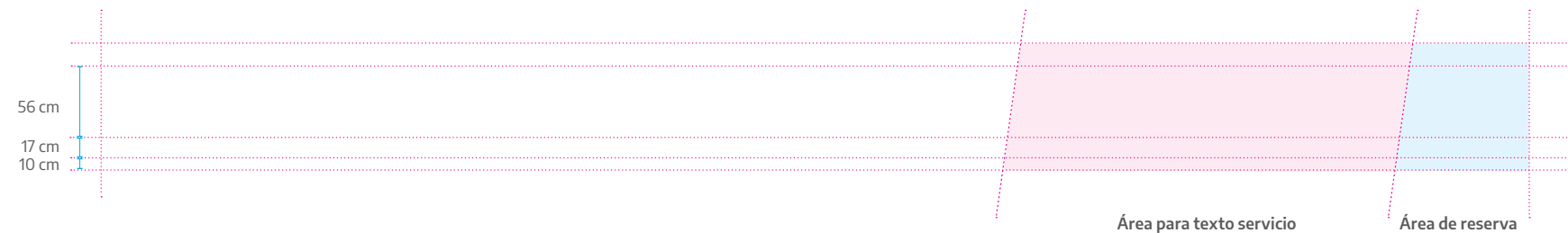

Nuestras cenefas para servicios complementarios se identifica solo con el texto del servicio que ofrece sin incluir el logo de la marca.

Para calcular el espacio disponible para colocar el nombre del asociado o los servicios, se basa en la fórmula básica para canopy. Con esta definida procedemos a marcar las diferentes áreas disponibles.

Opción A:
El área para servicio se divide en una franja de el 70% de X para el texto.

Opción B:
El área de asociado se divide en dos franjas para el texto. La primera correspondiente al 50% y la segunda al 38% de X.

PETRO  MIL

Con energía todo se puede